



Guía del usuario de Dell V313w

Agosto de 2010

www.dell.com | support.dell.com

Tipos de máquinas:

4443

Modelos:

1d1, 1dw, 5dw

Índice general

Información de seguridad.....	5
Información acerca de la impresora.....	6
Gracias por escoger esta impresora.....	6
Minimización del impacto medioambiental de la impresora.....	6
Búsqueda de información sobre la impresora.....	7
Descripción de los componentes de la impresora.....	9
Realización de pedidos y sustitución de consumibles.....	11
Realización de pedidos de cartuchos de tinta.....	11
Sustitución de cartuchos de tinta.....	11
Reciclaje de productos Dell.....	13
Uso de los botones y los menús del panel de control de la impresora.....	14
Uso del panel de control de la impresora.....	14
Cambio de los valores temporales a nuevos valores predeterminados.....	15
Cambio del tiempo de espera de ahorro de energía.....	17
Ahorro de papel y energía con el Modo eco.....	17
Restablecimiento a los valores de fábrica.....	17
Uso del software de la impresora.....	19
Requisitos mínimos del sistema.....	19
Uso del software de la impresora en Windows.....	19
Uso del software de la impresora Macintosh.....	21
Búsqueda e instalación del software opcional.....	22
Actualización del software de la impresora (sólo Windows).....	23
Reinstalación del software de la impresora.....	24
Carga de papel y de documentos originales.....	26
Carga del papel.....	26
Almacenamiento de valores predeterminados de papel.....	30
Carga de los originales en el cristal del escáner.....	31

Impresión.....	32
Consejos para impresión.....	32
Impresión de documentos básicos.....	32
Impresión de documentos especiales.....	36
Trabajo con fotos.....	39
Impresión desde un dispositivo compatible con Bluetooth.....	44
Impresión en ambas caras del papel (doble cara).....	47
Gestión de trabajos de impresión.....	50
Copia.....	55
Sugerencias para copia.....	55
Realización de copias.....	55
Copia de fotos.....	56
Ampliación o reducción de imágenes.....	56
Ajuste de la calidad de copia.....	56
Modificación del valor para oscurecer o aclarar una copia.....	57
Clasificación de copias mediante el panel de control de la impresora.....	57
Repetición de una imagen en una página.....	58
Copia de varias páginas en una hoja.....	58
Realización de copias a doble cara.....	59
Cancelación de trabajos de copia.....	60
Digitalización.....	61
Sugerencias para la digitalización.....	61
Digitalización en un equipo local o de red.....	61
Digitalización en una unidad flash o una tarjeta de memoria.....	62
Digitalización de fotos en una aplicación de edición.....	62
Digitalización de documentos en una aplicación de edición.....	63
Digitalización directa en correo electrónico mediante el software de la impresora.....	64
Digitalización a PDF.....	65
Preguntas frecuentes sobre la digitalización.....	66
Cancelación de trabajos de digitalización.....	66
Conexión en red.....	67
Instalación de la impresora en una red inalámbrica.....	67
Configuración inalámbrica avanzada.....	72

Preguntas frecuentes sobre las conexiones de red.....	79
Mantenimiento de la impresora.....	91
Mantenimiento de cartuchos de tinta.....	91
Limpieza de la parte exterior de la impresora.....	93
Limpieza del cristal del escáner.....	94
Solución de problemas.....	95
Pasos previos a la solución de problemas.....	95
Uso del Centro de servicios para solucionar problemas de la impresora.....	95
Si la Solución de problemas no resuelve su problema.....	95
Solución de problemas de configuración.....	96
Solución de problemas de atascos y alimentación de papel.....	102
Solución de problemas de impresión.....	104
Solución de problemas de copia y digitalización.....	107
Solución de problemas de tarjeta de memoria.....	109
Solución de problemas inalámbricos.....	111
Avisos.....	130
Información del producto.....	130
Aviso de la edición.....	130
Consumo de energía.....	131
Índice alfabético.....	137

Información de seguridad

Conecte el cable de alimentación a una toma de corriente cercana al producto y de fácil acceso.

No coloque o utilice este producto cerca del agua o de lugares húmedos.

Utilice exclusivamente la fuente de alimentación y el cable de alimentación que se suministran junto con este producto o los repuestos autorizados por el fabricante.

Este producto se ha diseñado, verificado y aprobado para cumplir los más estrictos estándares de seguridad global usando los componentes específicos del fabricante. Puede que las características de seguridad de algunas piezas no sean siempre evidentes. El fabricante no se hace responsable del uso de otras piezas de recambio.

 **PRECAUCIÓN: POSIBLES DAÑOS PERSONALES:** El área que se encuentra detrás de la cubierta de la unidad de impresión a doble cara tiene estrías sobresalientes en la trayectoria del papel. Para evitar cualquier daño, tenga cuidado al acceder a esta área cuando trate de eliminar un atasco de papel.

 **PRECAUCIÓN: POSIBLES DAÑOS PERSONALES:** No corte, doble, ate, aplaste o coloque objetos pesados en el cable de alimentación. No someta el cable de alimentación a abrasión o tensión. No aplaste el cable de alimentación entre objetos como muebles y paredes. Si alguna de esto sucediera, existiría el riesgo de fuego o descarga eléctrica. Inspeccione el cable de alimentación regularmente y compruebe que no hay signos de tales problemas. Retire el cable de alimentación de la toma eléctrica antes de inspeccionarlo.

Las tareas de reparación o mantenimiento de la impresora que no se describan en las instrucciones de funcionamiento deberá realizarlas un técnico autorizado.

 **PRECAUCIÓN: PELIGRO DE DESCARGAS ELÉCTRICAS** Para evitar el riesgo de shock eléctrico al limpiar el exterior de la impresora, desconecte el cable de electricidad del enchufe de la pared y desconecte todos los cables de la impresora antes de continuar.

NO TIRE ESTAS INSTRUCCIONES.

Información acerca de la impresora

Gracias por escoger esta impresora.

Hemos trabajado duro para asegurarnos de que cubre sus necesidades.

Para comenzar a utilizar la impresora de forma inmediata, utilice el material de instalación suministrado con la impresora y, a continuación, eche un vistazo a la *Guía del usuario* para aprender a realizar las tareas básicas. Para sacar el máximo rendimiento a la impresora, lea detenidamente la *Guía del usuario* y asegúrese de que comprueba las últimas actualizaciones en nuestro sitio web.

Nuestro compromiso es que nuestras impresoras tengan un rendimiento y un valor elevados y, además, queremos asegurarnos de que queda satisfecho. Si tiene algún problema durante el proceso, uno de nuestros representantes de asistencia técnica le ayudará a resolverlo encantado. Además, si considera que hay algo en lo que podríamos mejorar, díganoslo. Después de todo, usted es la razón por la que hacemos nuestro trabajo y sus sugerencias nos ayudarán a hacerlo mejor.

Minimización del impacto medioambiental de la impresora

Hemos adquirido el compromiso de proteger el medio ambiente y mejoramos continuamente nuestras impresoras para reducir su impacto medioambiental. A través de la selección de ciertos valores o tareas, podrá reducir aún más el impacto medioambiental de la impresora.

Ahorro de energía

- **Active el Modo eco.** Esta función define el brillo de la pantalla como bajo y define la impresora para que pase al modo de ahorro de energía tras un período de inactividad de 10 minutos.
- **Seleccione el tiempo de espera de ahorro de energía más corto.** La función de ahorro de energía pasa la impresora a un modo de espera de gasto mínimo de energía tras un período de inactividad definido (tiempo de espera de ahorro de energía).
- **Comparta la impresora.** Las impresoras inalámbricas/de red le permiten compartir una única impresora entre varios equipos, con lo que se ahorra energía y otros recursos.

Ahorro de papel

- **Active el Modo eco.** En los modelos de impresora seleccionados, esta función define la impresora para imprimir de forma automática en ambas caras del papel (dúplex) en los trabajos de impresión, copia y fax.
- **Imprima más de una imagen de página en cada cara del papel.** La función "Páginas por hoja" permite imprimir varias páginas en una hoja. Puede imprimir hasta ocho imágenes de página en una cara de una hoja de papel.
- **Imprima en ambas caras del papel.** La impresión a doble cara le permite imprimir en ambas caras del papel de forma manual o automática (en función del modelo de la impresora).
- **Vea una presentación preliminar de los trabajos de impresión antes de iniciar la impresión.** Utilice las funciones de vista previa del cuadro de diálogo de vista previa de la impresión o la pantalla de la impresora (en función del modelo de impresora).

- **Digitalice y guarde.** Con el fin de evitar imprimir varias copias, puede digitalizar documentos o fotos y guardarlos en un programa informático, aplicación o unidad flash para su presentación.
- **Utilice papel reciclado.**

Ahorro de tinta

- **Utilice el modo de impresión rápida o borrador.** Estos modos pueden utilizarse para imprimir documentos con menos tinta de lo normal y son los mejores para imprimir documentos que son principalmente texto.
- **Utilice cartuchos de gran duración.** Las tintas de los cartuchos de gran duración le permiten imprimir más páginas con menos cartuchos.
- **Limpie el cabezal de impresión.** Antes de sustituir y reciclar los cartuchos de tinta, utilice las funciones de limpieza del cabezal de impresión y de limpieza profunda del cabezal de impresión. Estas funciones limpian los inyectores de los cabezales de impresión para mejorar la calidad de las impresiones.



Reciclaje

- **Recicle el embalaje del producto.**
- **Recicle su vieja impresora en lugar de tirarla a la basura.**
- **Recicle el papel de los trabajos desechados.**
- **Utilice papel reciclado.**

Búsqueda de información sobre la impresora

Publicaciones

¿Qué está buscando?	Encuéntrelo en
<p>Instrucciones de configuración inicial:</p> <ul style="list-style-type: none"> • Conexión de la impresora • Instalación del software de la impresora 	<p>Documentación de configuración</p> <p>La documentación de configuración se proporciona con la impresora.</p> 

¿Qué está buscando?	Encuéntrelo en
<p>Instrucciones y configuraciones adicionales para el uso de la impresora:</p> <ul style="list-style-type: none"> • Selección y almacenamiento de papel y papel especial • Carga del papel • Realización de tareas de impresión, copia y fax, en función del modelo de impresora • Configuración de los valores de impresora • Visualización e impresión de documentos y fotos • Configuración y uso del software de la impresora • Configuración de la impresora en una red, en función del modelo de impresora • Cuidado y mantenimiento de la impresora • Solución de problemas 	<p><i>Guía del usuario</i></p> <p>La <i>guía del usuario</i> está disponible en el CD del software de instalación.</p>  <p>Para obtener actualizaciones, consulte nuestro sitio web en support.dell.com.</p>
<p>Ayuda en el uso del software de la impresora</p>	<p>Ayuda de Windows</p> <p>Abra un programa o aplicación de software de impresora y, a continuación, haga clic en Ayuda.</p> <p>Haga clic en  para ver la información contextual.</p> <p>Notas:</p> <ul style="list-style-type: none"> • La Ayuda se instala automáticamente con el software de la impresora. • El software de la impresora está situado en la carpeta de programas de la impresora o en el escritorio, en función de su sistema operativo.
<p>La última información complementaria, actualizaciones y asistencia técnica en línea:</p> <ul style="list-style-type: none"> • Sugerencias y consejos para la solución de problemas • Preguntas más frecuentes • Documentación • Descargas de controladores • Asistencia instantánea a través del chat • Asistencia por correo electrónico • Asistencia telefónica 	<p>Sitio web del Servicio de atención al cliente de Dell: support.dell.com</p> <p>Nota: Seleccione su región y el producto para visualizar el centro de asistencia adecuado.</p> <p>Puede consultar los números y horarios de funcionamiento del servicio de asistencia de su región o país en el sitio web de asistencia.</p> <p>Tenga preparada la información que aparece a continuación cuando se ponga en contacto con el servicio de asistencia, de modo que puedan atenderle con mayor rapidez:</p> <ul style="list-style-type: none"> • Etiqueta de servicio • Código de servicio rápido <p>Nota: La etiqueta de servicio y el código de servicio rápido se encuentran en las etiquetas situadas sobre la impresora.</p>
<ul style="list-style-type: none"> • Software y unidades: unidades certificadas para la impresora e instaladores para el software de la impresora Dell • Archivos Léame: cambios técnicos de último momento, o material de referencia técnico avanzado para usuarios experimentados o técnicos 	<p>CD del software de instalación</p> <p>Nota: Si ha adquirido el equipo y la impresora Dell al mismo tiempo, los controladores y la documentación de la impresora ya se encuentran instalados en su equipo.</p>

¿Qué está buscando?	Encuéntrelo en
<ul style="list-style-type: none"> • Consumibles y accesorios para la impresora • Cartuchos de sustitución 	<p>Sitio web de los consumibles de la impresora: dell.com/supplies</p> <p>Puede adquirir consumibles de la impresora en línea, por teléfono o seleccionar tiendas locales.</p>
<ul style="list-style-type: none"> • Información de seguridad para preparar la impresora • Información sobre normativa • Información sobre la garantía 	<p><i>Guía de información sobre el producto</i></p> <div data-bbox="1040 411 1232 657" style="text-align: center;">  <p>Dell™ Printers Product Information Guide</p> </div> <p>Nota: Puede que la <i>Guía de información sobre el producto</i> no esté disponible en su país o región.</p>

Descripción de los componentes de la impresora

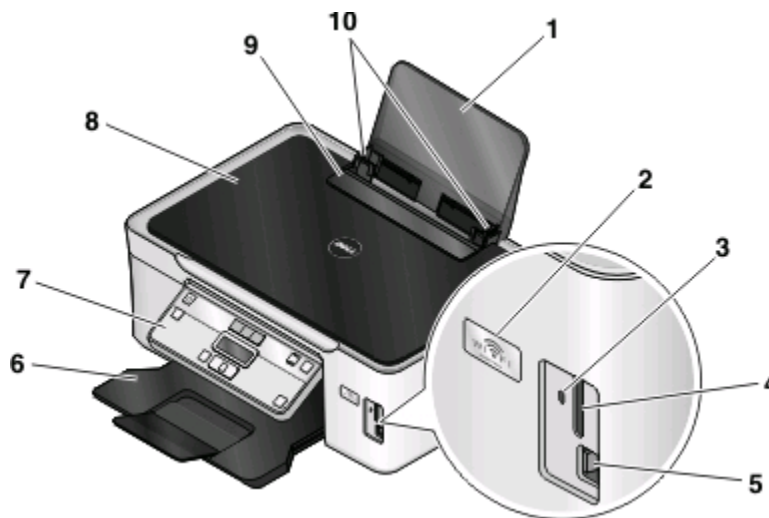

	Utilice estos elementos	Para
1	Bandeja de papel	Cargar papel.
2	Indicador Wi-Fi	Comprobar el estado inalámbrico. Nota: esta función está disponible únicamente en los modelos seleccionados.
3	Indicador del lector de tarjetas	Comprobar el estado del lector de tarjetas. El indicador parpadeará para indicar que se está accediendo a una tarjeta de memoria.
4	Ranuras para tarjetas de memoria	Introducir una tarjeta de memoria.
5	Puerto PictBridge y USB	Conectar una cámara digital compatible con PictBridge, un adaptador Bluetooth USB o una unidad flash a la impresora.

	Utilice estos elementos	Para
6	Bandeja de salida del papel	Sostener el papel a medida que sale del dispositivo.
7	Panel de control de la impresora	Utilizar las funciones de la impresora.
8	Cubierta superior	Acceder al cristal del escáner.
9	Protector de alimentación de papel	Evitar que los elementos caigan en la ranura del papel.
10	Guías de papel	Mantener el papel recto cuando se introduce.

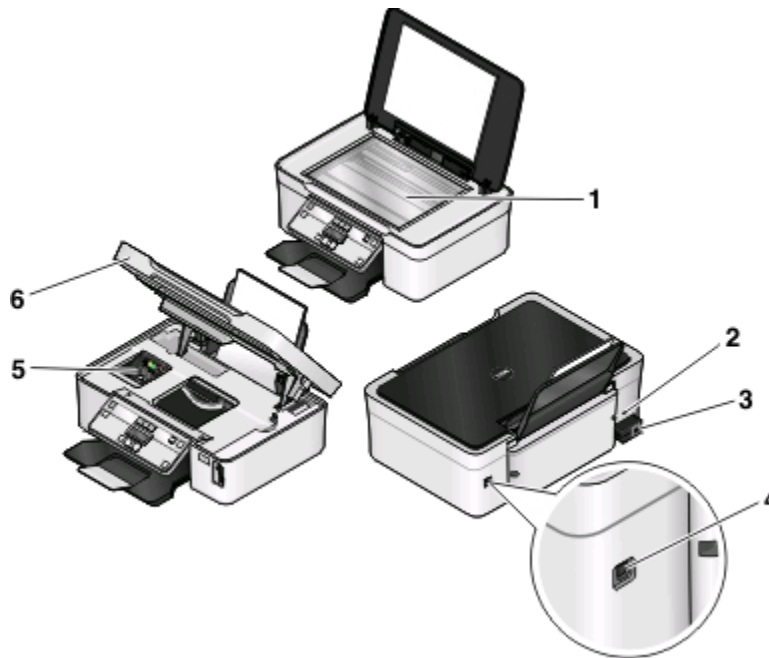

	Utilice estos elementos	Para
1	Cristal del escáner	Digitalizar y copiar fotos y documentos.
2	Ranura de seguridad	Instalar un cable a prueba de robos en la impresora.
3	Fuente de alimentación con puerto	Conectar la impresora a una fuente de alimentación.
4	Puerto USB	Conectar la impresora a un equipo mediante un cable USB. Advertencia—Posibles daños: no toque el puerto USB a menos que esté conectando o desconectando un cable USB o de instalación.
5	Cabezal de impresión	Instalar, sustituir o retirar los cartuchos de tinta.
6	Unidad de escáner	<ul style="list-style-type: none"> • Acceder a los cartuchos de tinta y al cabezal de impresión. • Eliminar atascos de papel.

Realización de pedidos y sustitución de consumibles

Realización de pedidos de cartuchos de tinta

Los valores de rendimiento en páginas se encuentran disponibles en www.dell.com/supplies. Para obtener resultados óptimos, utilice sólo cartuchos de tinta Dell.

Elemento	Cartucho con licencia ¹	Cartucho convencional
Cartucho de tinta negra	Serie 21	Serie 21R
Cartucho de tinta negra de gran duración ²	Serie 22	Serie 22R
Cartucho de tinta de color	Serie 21	Serie 21R
Cartucho de tinta de color de gran duración ²	Serie 22	Serie 22R

¹ Con licencia para un único uso. Después de su uso, devuelva este cartucho a Dell para su reutilización, recarga o reciclado. Para obtener más información sobre el reciclado de productos Dell, consulte www.dell.com/recycling.

² Disponible únicamente en el sitio web de Dell www.dell.com/supplies.

Sustitución de cartuchos de tinta

Asegúrese de que dispone de cartuchos nuevos de tinta antes de empezar.

- 1 Encienda la impresora.
- 2 Abra la impresora.

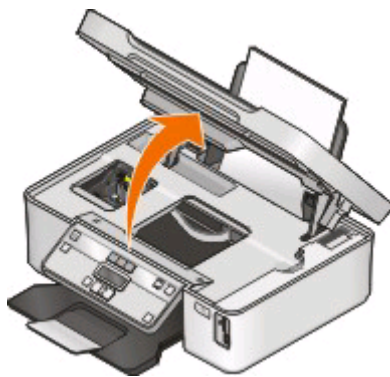

Nota: El cabezal de impresión se mueve a la posición de instalación del cartucho.

3 Pulse la pestaña de liberación y, a continuación, extraiga el cartucho o cartuchos de impresión utilizados.

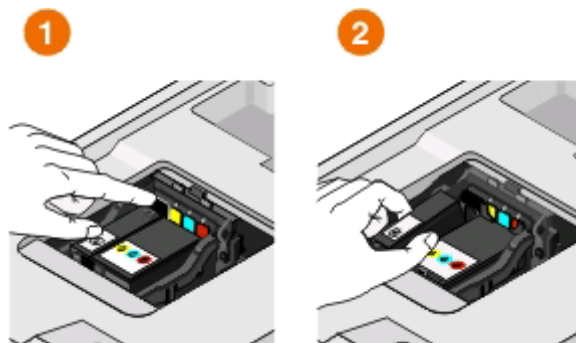

Advertencia—Posibles daños: No retire los cartuchos antiguos hasta que tenga disponibles los nuevos; de lo contrario, se secará la tinta que quede en los cabezales y se obstruirán los inyectores.

4 Desembale los cartuchos.

Si el cartucho de tinta está protegido con una tapa, retírela.

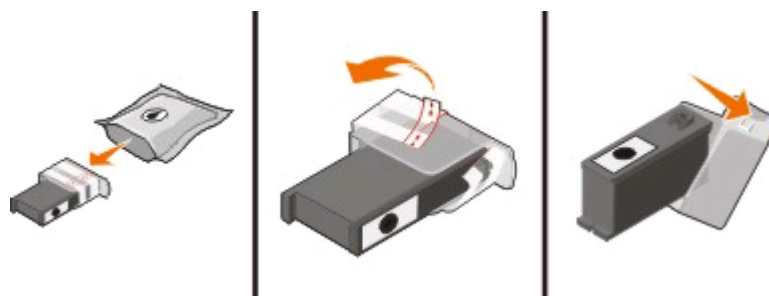

Si el cartucho de tinta está protegido con una tapa a presión, gire la tapa y retírela.

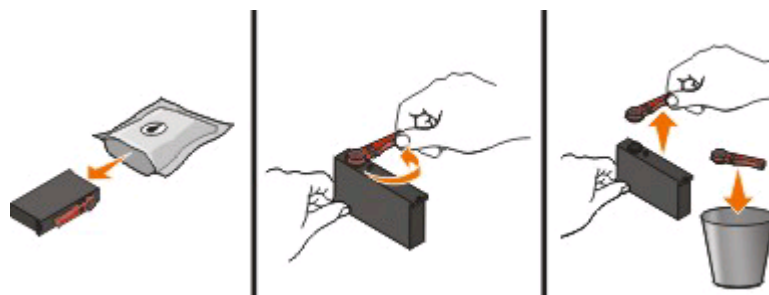

5 Instale los cartuchos. Si es necesario, utilice las dos manos.





Nota: Instale los nuevos cartuchos de tinta inmediatamente después de quitar la tapa protectora para evitar que la tinta se exponga al aire.

6 Cierre la impresora.

Reciclaje de productos Dell

Para devolver productos Dell para proceder a su reciclaje:

- 1 Haga clic en  o en **Inicio**.
- 2 Haga clic en **Todos los programas o Programas** y, a continuación, seleccione la carpeta del programa de la impresora en la lista.
- 3 Seleccione **Inicio de la impresora**.
- 4 Seleccione la impresora en la lista desplegable de impresoras.
- 5 Haga clic en la opción de **realización de pedidos de consumibles** en la ficha Mantenimiento.
- 6 Haga clic en .
- 7 Siga las instrucciones que aparecen en la pantalla del equipo.



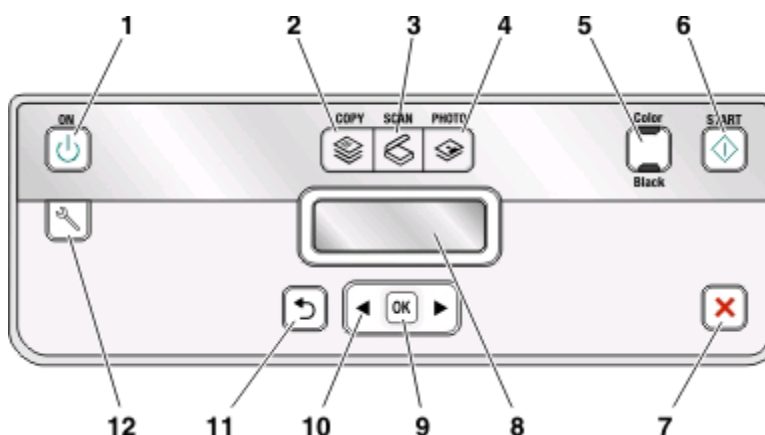

Uso de los botones y los menús del panel de control de la impresora

Uso del panel de control de la impresora

En el siguiente diagrama, se explican las secciones del panel de control:



	Utilice:	Para
1	Botón Encendido 	<ul style="list-style-type: none"> Apagar y encender la impresora. Cambiar al modo de ahorro de energía. <p>Nota: Cuando la impresora esté encendida, pulse para cambiar al modo de ahorro de energía. Mantenga pulsado durante tres segundos para apagar la impresora.</p>
2	Botón Copiar 	Acceder al menú de copia y realizar copias.
3	Botón Digitalizar 	Acceder al menú de digitalización y digitalizar documentos.
4	Botón Foto 	Acceder al menú de fotografía e imprimir fotos.
5	Color/Negro	Cambiar a modo de color o modo blanco y negro.
6	Botón Inicio 	Iniciar un trabajo de impresión, copia o digitalización en función del modo seleccionado.

	Utilice:	Para
7	Botón Cancelar 	<ul style="list-style-type: none"> • Cancelar un trabajo de impresión, copia o digitalización en curso. • Salir de un nivel de menú de los menús Copiar, Digitalizar, Foto o Impresión de archivo y desplazarse hasta el nivel superior de un menú. • Salir de un nivel de menú del menú Configuración y desplazarse hasta el nivel superior del modo anterior. • Borrar los valores actuales o los mensajes de error y restablecer los valores predeterminados.
8	Pantalla Nota: La pantalla está apagada en modo de ahorro de energía.	Visualizar: <ul style="list-style-type: none"> • Estado de la impresora • Mensajes • Menús
9	Botón Seleccionar 	<ul style="list-style-type: none"> • Seleccionar las opciones de menú. • Guardar valores. • Introducir o extraer papel. Mantenga pulsado el botón durante tres segundos para introducir o extraer papel de la impresora.
10	Botones flecha	<ul style="list-style-type: none"> • Seleccionar el menú o submenú que se muestra en la pantalla.
11	Botón Atrás 	<ul style="list-style-type: none"> • Volver a la pantalla anterior. • Salir de un nivel de menú y desplazarse hasta un nivel mayor.
12	Botón Configuración 	Acceder al menú de configuración y modificar los valores de la impresora. Nota: Las luces de los botones Copiar, Digitalizar y Fotos están apagadas cuando se selecciona este botón.





Cambio de los valores temporales a nuevos valores predeterminados

Los siguientes menús recuperan la configuración predeterminada después de dos minutos de inactividad o después de que se apague la impresora:

Menú Copia	<ul style="list-style-type: none"> • Copias • Calidad • Claro/Oscuro • Cambiar tamaño • Tamaño original • Páginas por hoja • Copias por hoja • Tipo de contenido
------------	--





Menú Digitalización	<ul style="list-style-type: none"> • Calidad • Tamaño original
Menú Fax (sólo modelos seleccionados)	<ul style="list-style-type: none"> • Claro/Oscuro • Calidad
Menú Foto	<p>Las siguientes opciones de foto no entrarán en espera después de dos minutos de inactividad o después de apagar la impresora, sino que se volverán a aplicar los valores predeterminados de fábrica cuando se extraiga una tarjeta de memoria o unidad flash.</p> <ul style="list-style-type: none"> • Efectos de foto • Tamaño de foto • Presentación • Calidad

Cambiar los valores temporales a nuevos valores predeterminados

- 1 En el panel de control de la impresora, pulse .
- 2 Pulse los botones de flecha para desplazarse a **Predeterminados** y, a continuación, pulse .
- 3 Pulse los botones de flecha para desplazarse a **Predeterminados** y, a continuación, pulse . **Actuales** aparece la pantalla.
- 4 Vuelva a pulsar  para seleccionar **Actuales**.
- 5 Pulse  hasta que salga de Configuración, o pulse otro botón de modo.





Desactivar la función de tiempo de espera

Puede desactivar la función de tiempo de espera si no desea que la impresora recupere los valores predeterminados tras dos minutos de inactividad o después de apagarla.

- 1 En el panel de control de la impresora, pulse .
- 2 Pulse los botones de flecha para desplazarse a **Configuración del dispositivo** y, a continuación, pulse .
- 3 Pulse los botones de flecha arriba o abajo para desplazarse a **Borrar valores de tiempo de espera** y, a continuación, pulse .
- 4 Pulse el botón de flecha arriba o abajo para desplazarse a **Nunca** y, a continuación, pulse .
- 5 Pulse  hasta que salga de Configuración, o pulse otro botón de modo.

Cambio del tiempo de espera de ahorro de energía

El tiempo de espera de ahorro de energía es el tiempo que necesita la impresora para cambiar al modo de ahorro de energía cuando está inactiva. La función de ahorro de energía optimiza la energía, ya que reduce el consumo de energía de la impresora (hasta un 28 por ciento en algunos modelos) en comparación con la configuración predeterminada de la impresora. Para ahorrar el máximo de energía, seleccione el tiempo mínimo de espera de ahorro de energía.

- 1 En el panel de control de la impresora, pulse .
- 2 Pulse los botones de flecha para desplazarse a **Configuración del dispositivo** y, a continuación, pulse .
- 3 Pulse los botones de flecha para desplazarse a **Ahorro de energía** y, a continuación, pulse .
- 4 Pulse los botones de flecha para seleccionar el tiempo de espera de ahorro de energía y, a continuación, pulse .
- 5 Pulse  hasta que salga de Configuración, o pulse otro botón de modo.

Ahorro de papel y energía con el Modo eco

La función Modo eco reduce significativamente el uso y el desperdicio de papel, optimiza la eficacia de la energía y ahorra dinero.

Nota: Si usa el Modo eco, los valores de este modo anularán cualquier cambio que realice en los valores individuales que forman parte del Modo eco.

Cuando está activado, la impresora cambia sus valores automáticamente a los siguientes:





- La pantalla de la impresora se atenúa.
- La impresora pasa al modo de ahorro de energía tras diez minutos.
- La impresora imprime en ambos lados del papel (dúplex) en trabajos de impresión, copia y fax.

Para activar el Modo eco, pulse el botón **Dos caras/Modo eco** hasta que se encienda la luz situada junto a Modo eco.

Restablecimiento a los valores de fábrica

El restablecimiento a los valores predeterminados de fábrica eliminará todos los ajustes seleccionados anteriormente.



Uso de los menús del panel de control de la impresora



- 1 En el panel de control de la impresora, pulse .
- 2 Pulse los botones de flecha para desplazarse a **Predeterminado** y, a continuación, pulse .
- 3 Pulse los botones de flecha para desplazarse a **Restablecer predeterminados** y, a continuación, pulse .
- 4 Pulse los botones de flecha para desplazarse a **De fábrica** y, a continuación, pulse .
- 5 Cuando se le solicite que defina los valores iniciales de la impresora, realice las selecciones mediante los botones del panel de control de la impresora.
Aparecerá el mensaje **Configuración inicial completa** en pantalla.

Uso de una combinación de botones (si no puede leer el idioma actual)

1 Apague la impresora.

Nota: Si ha definido el tiempo de espera de ahorro de energía en el menú de configuración, mantenga pulsado  durante tres segundos para apagar la impresora.

2 En el panel de control de la impresora, mantenga pulsados  y , y, a continuación, pulse y libere  para encender la impresora.

Nota: No libere  ni  hasta que **Idioma** aparezca en la pantalla, lo que indica que la impresora se ha restablecido.

3 Cuando se le solicite que defina los valores iniciales de la impresora, realice las selecciones mediante los botones del panel de control de la impresora.

Aparecerá el mensaje **Configuración inicial completa** en pantalla.

Uso del software de la impresora

Requisitos mínimos del sistema

El software de la impresora requiere hasta 500 MB de espacio libre en el disco.

Sistemas operativos compatibles

- Microsoft Windows 7
- Microsoft Windows Vista (SP1)
- Microsoft Windows XP (SP3)
- Microsoft Windows 2000 (SP4 o superior)
- Versión de Macintosh Intel OS X: 10.6.0 o posterior (sólo en la Web)*
- Versión de Macintosh Intel OS X: 10.5.0 o posterior (sólo en la Web)*
- Versión de Macintosh Intel OS X: 10.4.4 o posterior (sólo en la Web)*
- Versión de Macintosh PowerPC OS X: 10.5.0 o posterior (sólo en la Web)*
- Versión Macintosh PowerPC OS X: desde 10.4.0 hasta 10.4.3 (sólo en la Web)*
- Linux Ubuntu 8.04 LTS y 8.10 (sólo en la Web)*
- Linux openSUSE 11.0 y 11.1 (sólo en la Web)*
- Linux Fedora 10 (sólo en la Web)*

* El controlador de la impresora para este sistema operativo está disponible sólo en support.dell.com.

Nota: Encontrará las actualizaciones del firmware de la impresora en support.dell.com.

Uso del software de la impresora en Windows

Software instalado durante la instalación de la impresora

Al configurar la impresora mediante el CD del software de instalación, tenga en cuenta que todo el software necesario está instalado. No obstante, es posible que decida instalar también otras aplicaciones. La tabla siguiente proporciona una descripción general de varios programas de software y su utilidad.

Si no ha instalado estos programas adicionales durante la instalación inicial, vuelva a insertar el CD del software de instalación, ejecútelo y, a continuación, seleccione **Instalar software adicional** en la pantalla Software ya instalado.

Software de la impresora

Utilice estos elementos	Para
Inicio de impresora de Dell (referido como Inicio de impresora)	<ul style="list-style-type: none"> • Iniciar aplicaciones o programas. • Acceder al software de soluciones de fax. • Digitalizar o enviar por correo electrónico fotografías o documentos. • Editar documentos digitalizados. • Digitalizar documentos a formato PDF. • Ajustar la configuración de la impresora. • Realizar pedidos de consumibles • Mantener cartuchos de tinta. • Imprimir una página de prueba. • Registrar la impresora. • Ponerse en contacto con el departamento de asistencia técnica.
Dell Fast Pics (referido como Fast Pics)	Gestionar, editar, transferir e imprimir fotografías y documentos.
Adobe™ Photo Album Starter Edition	Ver, gestionar y editar fotos.
Barra de herramientas de Dell (referido como Barra de herramientas)	Imprimir, digitalizar o convertir los archivos locales de Windows.
Dell Ink Management System	Realizar pedidos de tinta.
Soluciones de fax de Dell (referido como Soluciones de fax)	<ul style="list-style-type: none"> • Enviar faxes. • Recibir faxes en impresoras tres en uno. • Agregar, editar o eliminar contactos de la libreta de teléfonos integrada. • Mostrar la Utilidad de configuración de fax de Dell. Utilice la Utilidad de configuración de fax para establecer los números de marcación rápida y de marcación por grupos, ajustar los valores de llamada y respuesta e imprimir el historial de fax y los informes de estado.
Abby Sprint OCR	Digitalizar un documento y producir un texto que pueda editar con un programa de procesador de textos.
Utilidad de configuración inalámbrica de Dell (referido como Utilidad de configuración inalámbrica)	<ul style="list-style-type: none"> • Instalar la impresora inalámbrica en una red inalámbrica. • Cambiar los valores de configuración inalámbrica de la impresora. <p>Nota: Este programa se instala automáticamente con el software de la impresora si la impresora no dispone de funciones inalámbricas.</p>

Utilice estos elementos	Para
Centro de servicios de Dell (referido como Centro de servicios)	<ul style="list-style-type: none"> • Solucionar los problemas de la impresora. • Acceder a las funciones de mantenimiento de la impresora. • Ponerse en contacto con el departamento de asistencia técnica. <p>Notas:</p> <ul style="list-style-type: none"> • Este programa se instala automáticamente con el software de la impresora. • Puede que se le solicite que instale el programa desde la Web, dependiendo del modelo de la impresora.
Preferencias de impresión	<p>Si selecciona Archivo → Imprimir con un documento abierto y, a continuación, hace clic en Propiedades, aparecerá un cuadro de diálogo de Preferencias de impresión. Este cuadro de diálogo permite seleccionar las opciones del trabajo de impresión como, por ejemplo:</p> <ul style="list-style-type: none"> • Seleccionar el número de copias para imprimir. • Imprimir copias a dos caras. • Seleccionar el tipo de papel. • Agregar una marca de agua. • Mejorar imágenes. • Guardar valores. <p>Nota: Preferencias de impresión se instala automáticamente con el software de la impresora.</p>

Nota: Puede que la impresora no disponga de estos programas o de algunas de las funciones de estos programas, depende de las funciones de la impresora que haya adquirido.

Uso del software de la impresora Macintosh

Software instalado durante la instalación de la impresora

Software de Macintosh OS

Utilice estos elementos	Para
Cuadro de diálogo Imprimir	Ajustar los valores de impresión y programar los trabajos de impresión.
Cuadro de diálogo Servicios de impresora (no disponible en la versión Mac OS X 10.5 o superior)	<ul style="list-style-type: none"> • Acceder a la utilidad de la impresora. • Solucionar problemas. • Realizar pedidos de tinta o consumibles. • Póngase en contacto con Dell. • Comprobar la versión del software de la impresora instalada en el equipo.

Software de la impresora

Las aplicaciones se instalan con el software de la impresora durante la instalación. Estas aplicaciones se guardan en la carpeta de la impresora que se muestra en el escritorio de Finder después de la instalación.

- 1 En el escritorio del Finder, haga doble clic en la carpeta de la impresora.
- 2 Haga doble clic en el icono de la aplicación que desee utilizar.

Utilice estos elementos	Para
Centro Todo en Uno Dell (referido como Centro Todo en Uno)	<ul style="list-style-type: none"> • Digitalizar fotos y documentos. • Personalizar los valores para los trabajos de digitalización.
Utilidad de configuración del dispositivo Todo en Uno de Dell (referido como Utilidad de configuración del dispositivo Todo en Uno)	<ul style="list-style-type: none"> • Personalizar los valores para los trabajos de fax. • Crear y editar la lista de contactos.
Lector de tarjetas de red de Dell (referido como Lector de tarjetas de red)	<ul style="list-style-type: none"> • Visualizar el contenido de un dispositivo de memoria introducido en una impresora de red. • Transferir fotos y documentos PDF desde un dispositivo de memoria al equipo a través de una red.
Utilidad de la impresora Dell (referido como Utilidad de impresora)	<ul style="list-style-type: none"> • Obtener ayuda con la instalación del cartucho. • Imprimir una página de prueba. • Imprimir una página de alineación. • Limpiar los inyectores de los cabezales de impresión. • Realizar pedidos de tinta o consumibles. • Registrar la impresora. • Ponerse en contacto con el departamento de asistencia técnica.
Asistente de configuración inalámbrica de Dell (referido como Asistente de configuración inalámbrica)	Instalar la impresora en una red inalámbrica.

Nota: Puede que la impresora no disponga de estas aplicaciones, depende de las funciones de la impresora que haya adquirido.

Búsqueda e instalación del software opcional

Para los usuarios de Windows

- 1 Haga clic en  o en **Inicio**.
- 2 Haga clic en **Todos los programas** o en **Programas** y, a continuación, seleccione la carpeta del programa de la impresora en la lista.
- 3 Navegue hasta:
Inicio de impresora > seleccione la impresora > ficha **Asistencia técnica** > **Ayuda en línea**
- 4 En el sitio web, seleccione la impresora y descargue el controlador.
- 5 Instale el software opcional o adicional.

Para los usuarios de Macintosh

- 1 En el escritorio del Finder, haga doble clic en la carpeta de la impresora.
- 2 Haga doble clic en el icono **Utilidad de la impresora**.
- 3 En la ficha Vínculos web, haga clic en **Atención al cliente**.
- 4 En el sitio web, seleccione la impresora y descargue el controlador.
- 5 Instale el software opcional o adicional.

Actualización del software de la impresora (sólo Windows)

Comprobación de las actualizaciones de software

- 1 Haga clic en  o en **Inicio**.
- 2 Haga clic en **Todos los programas** o **Programas** y, a continuación, seleccione la carpeta del programa de la impresora en la lista.
- 3 Seleccione **Inicio de impresora**.
- 4 Seleccione la impresora en la lista desplegable de impresoras.
- 5 En la ficha de asistencia técnica, seleccione **Buscar actualizaciones**.
- 6 Siga las instrucciones que aparecen en la pantalla del equipo.

Activación de las actualizaciones de software automáticas

- 1 Con un documento abierto, haga clic en **Archivo → Imprimir**.
- 2 Haga clic en **Propiedades, Preferencias, Opciones** o **Configuración**.
- 3 En la ficha Avanzadas, haga clic en **Más opciones**.
- 4 En la sección Actualizaciones de software, seleccione **Todas las actualizaciones automáticas de Internet para mi software**.
- 5 Haga clic en **Aceptar**.

Reinstalación del software de la impresora

Al configurar la impresora mediante el CD del software de instalación, todo el software necesario está instalado. Si ha tenido problemas durante la instalación o si la impresora no aparece en la carpeta de impresoras o como una opción de impresora cuando se envía un trabajo de impresión, pruebe a desinstalar y volver a instalar el software de la impresora.

Desinstalación del software de la impresora

Para los usuarios de Windows

- 1 Haga clic en  o en **Inicio**.
- 2 Haga clic en **Todos los programas** o en **Programas** y, a continuación, seleccione la carpeta del programa de la impresora en la lista.
- 3 Seleccione la opción de desinstalación.
- 4 Siga las instrucciones que aparecen en pantalla del equipo para desinstalar el software.
- 5 Reinicie el equipo una vez finalizado el proceso de desinstalación.

Para los usuarios de Macintosh

- 1 En el escritorio del Finder, haga doble clic en la carpeta de la impresora.
- 2 Haga doble clic en el icono del **Programa de desinstalación**.
- 3 Siga las instrucciones que aparecen en la pantalla del equipo.

Instalación del software de la impresora

Nota: Si ya ha instalado el software de la impresora anteriormente en este equipo pero necesita volver a instalarlo, desinstale primero el software actual.

Para los usuarios de Windows

- 1 Cierre todos los programas de software que estén abiertos.
- 2 Introduzca el CD del software de instalación.
Si la pantalla de bienvenida no aparece después de un minuto, inicie el CD manualmente:
 - a Haga clic en  o en **Inicio** y, a continuación, en **Ejecutar**.
 - b En la casilla Iniciar búsqueda o Ejecutar, escriba `D:\setup.exe` donde D corresponde a la letra de la unidad de CD o DVD.
 - c Pulse **Entrar** o haga clic en **Aceptar**.
- 3 Siga las instrucciones que aparecen en la pantalla de bienvenida.

Para los usuarios de Macintosh

- 1 Cierre todas las aplicaciones que estén abiertas.
- 2 Descárguese el último instalador desde el sitio web de la impresora.

3 Inicie el software de instalación de la impresora y siga las instrucciones que aparecen en la pantalla del equipo.

Uso de Internet

Encontrará las actualizaciones del software de la impresora en **support.dell.com**.

Carga de papel y de documentos originales

Carga del papel

- 1 Flexione las hojas hacia delante y hacia atrás para soltarlas.

No doble ni arrugue el papel. Alinee los bordes de la pila en una superficie nivelada.

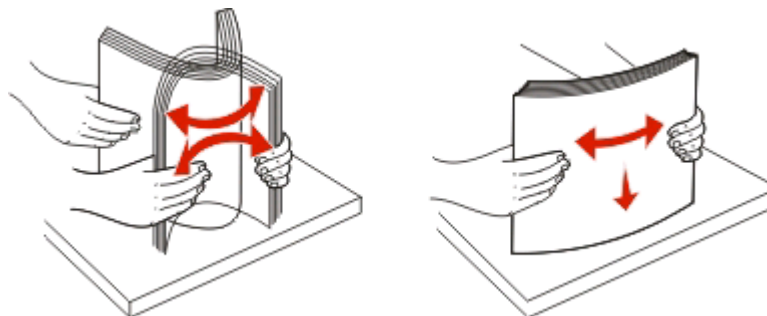



- 2 Centre el papel en la bandeja de papel.
- 3 Ajuste las guías del papel contra los bordes del papel.





Nota: No fuerce el papel en la impresora. El papel debería quedar plano en la bandeja de papel y los bordes, alineados contra las guías del papel.

- 4 En el panel de control de la impresora, seleccione o confirme la configuración del papel.

Directrices sobre el papel y el papel especial

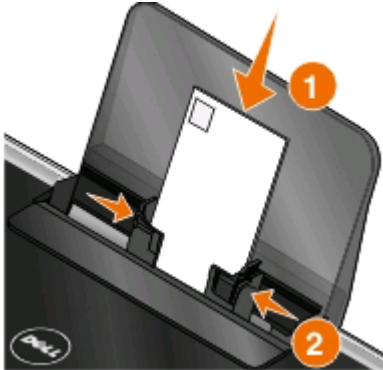
Cargue un máximo de:	Asegúrese de lo siguiente:
<p>100 hojas de papel normal</p> 	<ul style="list-style-type: none">• Las guías de papel están apoyadas contra los bordes del papel.• Cargue el papel con membrete con la cara de impresión orientada hacia arriba e introdúzcalo en la impresora por la parte superior del membrete.
<p>25 hojas de papel mate de gramaje pesado</p>	<ul style="list-style-type: none">• El lado de impresión del papel está orientado hacia arriba.• Las guías de papel están apoyadas contra los bordes del papel.• Seleccione una calidad de impresión Automática, Normal o Foto. <p>Nota: El modo Borrador está disponible, aunque no se recomienda su uso con tipos caros de papel como el mate de gran gramaje, etiquetas, tarjetas fotográficas y papel brillante.</p>
<p>20 hojas de papel de banner</p> 	<ul style="list-style-type: none">• Retire todo el papel de la bandeja de papel antes de introducir el papel de banner.• El papel de banner está diseñado para impresoras de inyección de tinta.• Coloque una pila de papel de banner encima o detrás de la impresora e introduzca la primera hoja.• Las guías de papel están apoyadas contra los bordes del papel.• Seleccione el tamaño de papel Banner A4 o Carta Banner.











Cargue un máximo de:	Asegúrese de lo siguiente:
<p>10 sobres</p> 	<ul style="list-style-type: none"> • El lado de impresión del sobre está orientado hacia arriba. • Las guías del papel están apoyadas contra los bordes de los sobres. • Los sobres se imprimen con orientación Horizontal. <p>Nota: Si va a enviar los sobres a Japón, puede imprimirlos con orientación vertical y el sello en la esquina inferior derecha o con orientación horizontal y el sello en la esquina inferior izquierda. Si va a enviarlos al extranjero, imprímalos con orientación horizontal y el sello en la esquina superior izquierda.</p>  <ul style="list-style-type: none"> • Seleccione el tamaño de sobre adecuado. Si el tamaño exacto del sobre no está en la lista, seleccione el tamaño inmediatamente superior y defina los márgenes izquierdo y derecho de modo que el sobre quede correctamente colocado.
<p>25 hojas de etiquetas</p>	<ul style="list-style-type: none"> • La cara de impresión de la etiqueta está orientada hacia arriba. • Las guías de papel están apoyadas contra los bordes del papel. • Seleccione una calidad de impresión Automática, Normal o Foto. <p>Nota: El modo Borrador está disponible, aunque no se recomienda su uso con tipos caros de papel como el mate de gran gramaje, etiquetas, tarjetas fotográficas y papel brillante.</p>

Cargue un máximo de:	Asegúrese de lo siguiente:
<p>25 tarjetas de felicitación, fichas, postales o tarjetas fotográficas</p> 	<ul style="list-style-type: none"> • El lado de impresión de la tarjeta está orientado hacia arriba. • Las guías del papel están apoyadas contra los bordes de las tarjetas. • Seleccione una calidad de impresión Automática, Normal o Foto. <p>Nota: El modo Borrador está disponible, aunque no se recomienda su uso con tipos caros de papel como el mate de gran gramaje, etiquetas, tarjetas fotográficas y papel brillante.</p>
<p>25 hojas de papel brillante o fotográfico</p>	<ul style="list-style-type: none"> • El lado de impresión del papel está orientado hacia arriba. • Las guías de papel están apoyadas contra los bordes del papel. • Seleccione una calidad de impresión Automática, Normal o Foto. <p>Nota: El modo Borrador está disponible, aunque no se recomienda su uso con tipos caros de papel como el mate de gran gramaje, etiquetas, tarjetas fotográficas y papel brillante.</p>
<p>10 hojas para transferencia térmica</p>	<ul style="list-style-type: none"> • Siga las instrucciones de carga que aparecen en el embalaje de la transferencia térmica. • El lado de impresión de las transferencias está orientado hacia arriba. • Las guías del papel están apoyadas contra los bordes de la transferencia. • Seleccione una calidad de impresión Automática, Normal o Foto.
<p>50 transparencias</p>	<ul style="list-style-type: none"> • El lado rugoso de las transparencias está orientado hacia arriba. • Las guías del papel están apoyadas contra los bordes de las transparencias.

Almacenamiento de valores predeterminados de papel

Puede establecer el tamaño de papel, el tipo de papel y el tamaño de impresión de fotografías predeterminados para los documentos y fotos que desea imprimir.

Nota: Estos valores predeterminados se aplican únicamente a los trabajos de impresión, copia o digitalización que inicie desde la impresora.

- 1 En el panel de control de la impresora, pulse .
- 2 Seleccione los valores predeterminados:
 - Si desea definir el tamaño de papel predeterminado:
 - a Pulse  para seleccionar **Configuración papel**.
 - b Pulse los botones de flecha para desplazarse a **Tamaño papel** y, a continuación, pulse .
 - c Pulse los botones de flecha para seleccionar el tamaño de papel predeterminado para la impresora y, a continuación, pulse .
 - Si desea definir el tipo de papel predeterminado:
 - a Pulse  para seleccionar **Configuración papel**.
 - b Pulse los botones de flecha para desplazarse a **Tipo papel** y, a continuación, pulse .
 - c Pulse los botones de flecha para seleccionar el tipo de papel predeterminado para la impresora y, a continuación, pulse .
 - Si desea definir el tamaño de impresión de foto predeterminado:
 - a Presione los botones de flecha para desplazarse a **Predeterminado** y, a continuación, pulse .
 - b Pulse  para seleccionar **Tamaño impresión foto**.
 - c Pulse los botones de flecha para seleccionar el tamaño de impresión de foto predeterminado para la impresora y, a continuación, pulse .
- 3 Pulse  hasta que salga de Configuración o pulse otro botón de modo.

Carga de los originales en el cristal del escáner

- 1 Abra la tapa del escáner y cargue el documento en el cristal del escáner hacia abajo.
- 2 Cierre la tapa del escáner.



Impresión

Consejos para impresión

- Utilice el papel adecuado para su trabajo de impresión.
- Seleccione una calidad de impresión superior para obtener mejores resultados de impresión.
- Asegúrese de que hay suficiente tinta en los cartuchos de impresión.
- Cuando imprima fotos o cuando trabaje con medios especiales, retire cada hoja cuando esté impresa.
- Seleccione la configuración sin bordes cuando imprima las fotos.

Impresión de documentos básicos

Impresión de documentos

Para los usuarios de Windows

- 1 Con un documento abierto, haga clic en **Archivo > Imprimir**.
- 2 Haga clic en **Propiedades, Preferencias, Opciones** o en **Configuración**.
- 3 Seleccione la calidad de impresión, el número de copias, el tipo de papel y la forma de impresión de las páginas.
- 4 Haga clic en **Aceptar** para cerrar los cuadros de diálogo del software de la impresora.
- 5 Haga clic en **Aceptar** o en **Imprimir**.

Para los usuarios de Macintosh

- 1 Con un documento abierto, seleccione **Archivo > Preparar página**.
- 2 En el cuadro de diálogo Preparar página, establezca la impresora, el tamaño de papel y la orientación.
- 3 Haga clic en **Aceptar**.
- 4 En la barra de menús, seleccione **Archivo > Imprimir**.
- 5 En el menú emergente Impresora, seleccione la impresora.
- 6 En el menú de opciones de impresión, seleccione la calidad de impresión, el número de copias, el tipo de papel y la forma de impresión de las páginas.
- 7 Haga clic en **Imprimir**.

Clasificar copias impresas

Si imprime varias copias de un documento, puede elegir entre imprimir cada copia como un juego (clasificado) o imprimir las copias como grupos de páginas (no clasificado).

Clasificadas



No clasificadas



Notas:

- La opción de clasificar está disponible sólo si imprime varias copias.
- Para evitar manchas al imprimir fotografías, retire las fotografías según vayan saliendo de la impresora y deje que se sequen antes de apilarlas.

Para los usuarios de Windows

- 1 Con un documento abierto, haga clic en **Archivo > Imprimir**.
- 2 Haga clic en **Propiedades, Preferencias, Opciones** o en **Configuración**.
- 3 Navegue hasta:
Ficha **Configurar impresión** > Área Copias
- 4 Introduzca el número de copias que desee imprimir y seleccione **Clasificar copias**.
- 5 Haga clic en **Aceptar** para cerrar los cuadros de diálogo del software de la impresora.
- 6 Haga clic en **Aceptar** o en **Imprimir**.

Para los usuarios de Macintosh

- 1 Con un documento abierto, seleccione **Archivo > Preparar página**.
- 2 En el cuadro de diálogo Preparar página, establezca la impresora, el tamaño de papel y la orientación.
- 3 Haga clic en **Aceptar**.
- 4 En la barra de menús, seleccione **Archivo > Imprimir**.
- 5 En el menú emergente Impresora, seleccione la impresora.
- 6 En el área Copias, introduzca el número de copias que desee imprimir y seleccione **Clasificadas**.
- 7 Haga clic en **Imprimir**.

Impresión de páginas en orden inverso

De forma predeterminada, la última página se imprime primero. Si desea invertir el orden en el que se imprimen las páginas para preparar los documentos para que se lean con la primera página arriba, haga lo siguiente:

Para los usuarios de Windows

- 1 Con un documento abierto, haga clic en **Archivo > Imprimir**.
- 2 Haga clic en **Propiedades, Preferencias, Opciones** o en **Configuración**.

- 3 En el área Copias de la ficha Configurar impresión, seleccione un orden de páginas:
 - Para imprimir primero la última página, seleccione **Invertir orden de impresión**.
 - Para imprimir primero la primera página, desactive la casilla de verificación **Invertir orden de impresión**.

Nota: Si está activada la impresión a dos caras, entonces no podrá imprimir primero la última página. Para cambiar el orden de impresión, debe desactivar primero la impresión a dos caras.
- 4 Haga clic en **Aceptar** para cerrar los cuadros de diálogo del software de la impresora.
- 5 Haga clic en **Aceptar** o en **Imprimir**.

Para los usuarios de Macintosh

- 1 Con un documento abierto, seleccione **Archivo > Imprimir**.
- 2 En el menú emergente Impresora, seleccione la impresora.
- 3 Si es necesario, haga clic en el triángulo desplegable.
- 4 En el menú emergente de opciones de impresión, seleccione **Gestión del papel**.
- 5 En el menú Gestión del papel, o en el menú emergente Orden de páginas, seleccione un orden de páginas:
 - Para imprimir la última página en primer lugar, seleccione **Invertir orden de páginas** o **Invertir**.
 - Para imprimir la primera página en primer lugar, desmarque la opción **Invertir orden de páginas** o **Invertir**.
- 6 Haga clic en **Imprimir**.

Impresión de varias páginas en una hoja

Para los usuarios de Windows

- 1 Con un documento abierto, haga clic en **Archivo > Imprimir**.
- 2 Haga clic en **Propiedades, Preferencias, Opciones** o en **Configuración**.
- 3 Navegue hasta:
Ficha **Avanzadas** > lista Presentación > seleccione **Páginas por hoja**
- 4 Seleccione el número de imágenes de página que desee imprimir en cada hoja.
- 5 Ajuste otros valores según proceda.
- 6 Haga clic en **Aceptar** para cerrar los cuadros de diálogo del software de la impresora.
- 7 Haga clic en **Aceptar** o en **Imprimir**.

Para los usuarios de Macintosh

- 1 Con un documento abierto, seleccione **Archivo > Preparar página**.
- 2 En el cuadro de diálogo Preparar página, establezca la impresora, el tamaño de papel y la orientación.
- 3 Haga clic en **Aceptar**.
- 4 En la barra de menús, seleccione **Archivo > Imprimir**.
- 5 En el menú emergente Impresora, seleccione la impresora.

- 6 En el menú emergente de opciones de impresión, seleccione **Presentación**.
- 7 En el menú emergente Páginas por hoja, seleccione el número de imágenes de página que desee imprimir en cada hoja.
- 8 Ajuste otros valores según proceda.
- 9 Haga clic en **Imprimir**.

Impresión de documentos desde una tarjeta de memoria o unidad flash (sólo Windows)

Para habilitar la función de impresión de archivos:

- La impresora debe estar conectada a un equipo a través de una red o un cable USB.
- Tanto la impresora como el equipo deben estar encendidos.
- La tarjeta de memoria o la unidad flash deben contener archivos de documentos compatibles con la impresora. Para obtener más información, consulte “Tarjetas de memoria y tipos de archivos compatibles” en la página 40.
- El equipo debe disponer de aplicaciones compatibles con los tipos de archivo del dispositivo de memoria.

1 Introduzca una tarjeta de memoria o una unidad flash.



Cuando la impresora detecta el dispositivo de memoria, aparece en la pantalla **Tarjeta de memoria detectada** o **Detectado dispositivo de almacenamiento**.

2 Si sólo hay archivos de documentos almacenados en el dispositivo de memoria, la impresora cambia automáticamente al modo Impresión de archivos.



Si hay archivos de documentos y de imágenes almacenados en el dispositivo de memoria, pulse  para seleccionar **Documentos**.

3 Seleccione el documento e imprímalo:

Si la impresora utiliza una conexión USB

- a Pulse los botones de flecha para seleccionar el nombre de archivo del documento que desea imprimir o la carpeta en la que está almacenado el documento en el dispositivo de memoria.
- b Pulse , y, a continuación, pulse  para iniciar la impresión del documento.

Si la impresora utiliza una conexión inalámbrica (sólo en determinados modelos)

- a Pulse los botones de flecha para seleccionar el nombre de archivo del documento que desea imprimir.
- b Pulse  y espere a que la impresora se conecte al equipo en red o a que finalice la búsqueda de equipos disponibles en la red.
- c Cuando se le solicite, pulse los botones de flecha para seleccionar el nombre del equipo en red y, a continuación, pulse  para empezar a imprimir el documento.

Notas:

- Es posible que se le solicite que introduzca un PIN si el equipo lo requiere. Introduzca el PIN mediante en teclado.
- Para asignar un nombre de equipo y un PIN al equipo, consulte la ayuda del software de la impresora asociado con el sistema operativo.

Impresión de documentos especiales

Impresión de sobres

Para los usuarios de Windows

- 1 Con un documento abierto, haga clic en **Archivo > Imprimir**.
- 2 Haga clic en **Propiedades, Preferencias, Opciones** o en **Configuración**.
- 3 Navegue hasta:
En la ficha **Configurar impresión** > lista Tipo de papel > seleccione **Normal**
- 4 Navegue hasta:
En la lista Tamaño de papel > seleccione el tamaño de sobre
Si ninguno de los tamaños coincide con el del sobre, establezca un tamaño personalizado.
- 5 Seleccione una orientación.
- 6 Haga clic en **Aceptar** para cerrar los cuadros de diálogo del software de la impresora.
- 7 Haga clic en **Aceptar** o en **Imprimir**.

Para los usuarios de Macintosh

- 1 Con un documento abierto, seleccione **Archivo > Preparar página**.
- 2 En el menú emergente "Formato para", seleccione la impresora.
- 3 En el menú emergente Tamaño del papel, seleccione el tamaño del sobre.
Si ninguno de los tamaños coincide con el del sobre, establezca un tamaño personalizado.
- 4 Seleccione una orientación y, a continuación, haga clic en **Aceptar**.
- 5 En la barra de menús, seleccione **Archivo > Imprimir**.
- 6 En el menú emergente Impresora, seleccione la impresora.
- 7 Haga clic en **Imprimir**.

Notas:

- La mayoría de los sobres utilizan una orientación horizontal.
- Asegúrese de que también está seleccionada la misma orientación en la aplicación.

Impresión de etiquetas

Para los usuarios de Windows

- 1 Con un documento abierto, haga clic en **Archivo > Imprimir**.
- 2 Haga clic en **Propiedades, Preferencias, Opciones** o en **Configuración**.

3 Navegue hasta:

En la ficha **Configurar impresión** > lista Tipo de papel > seleccione el tipo de papel

4 Navegue hasta:

En la lista Tamaño de papel > seleccione el tamaño de papel

Si no hay un tamaño de papel que coincida con el de la hoja de etiquetas, defina un tamaño personalizado.

5 Haga clic en **Aceptar** para cerrar los cuadros de diálogo del software de la impresora.

6 Haga clic en **Aceptar** o en **Imprimir**.

Para los usuarios de Macintosh

1 Con un documento abierto, seleccione **Archivo** > **Preparar página**.

2 En el menú emergente "Formato para", seleccione la impresora.

3 En el menú emergente Tamaño del papel, seleccione el tamaño de papel.

Si no hay un tamaño de papel que coincida con el de la hoja de etiquetas, defina un tamaño personalizado.

4 Seleccione una orientación y, a continuación, haga clic en **Aceptar**.

5 En la barra de menús, seleccione **Archivo** > **Imprimir**.

6 En el menú emergente Impresora, seleccione la impresora.

7 En el menú emergente de opciones de impresión, seleccione **Ajustes de impresión** o **Calidad y material**.

8 En el menú emergente Tipo de papel, seleccione **Tarjeta**.

9 En el menú emergente Calidad de impresión, seleccione una calidad de impresión que no sea Rápida ni Borrador.

10 Haga clic en **Imprimir**.

Recomendaciones para cargar hojas de etiquetas

- Asegúrese de que la parte superior de la hoja de etiquetas se introduce primero en la impresora.
- Asegúrese de que el adhesivo de las etiquetas no sobrepasa 1 mm del borde de la hoja de etiquetas.
- Asegúrese de que la guía o guías del papel se ajustan contra los bordes de la hoja de etiquetas.
- Utilice hojas de etiquetas completas. Las hojas de etiquetas incompletas (las que presentan zonas en las que faltan etiquetas) pueden despegarse durante la impresión, lo que podría ocasionar un atasco de papel.

Impresión en papel de tamaño personalizado

Para los usuarios de Windows

1 Con un documento abierto, haga clic en **Archivo** > **Imprimir**.

2 Haga clic en **Propiedades, Preferencias, Opciones** o en **Configuración**.

3 Navegue hasta:

Ficha **Configurar impresión** > Lista Tamaño de papel > seleccione **Tamaño personalizado**

4 Ajuste los valores según sea necesario para crear un tamaño personalizado y haga clic en **Aceptar**.

5 Haga clic en **Aceptar** para cerrar los cuadros de diálogo del software de la impresora.

6 Haga clic en **Aceptar** o en **Imprimir**.

Para los usuarios de Macintosh

1 Con un documento abierto, seleccione **Archivo > Preparar página**.

2 En el menú emergente "Formato para", seleccione la impresora.

3 En el menú emergente Tamaño del papel, seleccione **Gestionar tamaños personalizados**.

4 Ajuste los valores según sea necesario para crear un tamaño personalizado y haga clic en **Aceptar**.

5 En el menú emergente Tamaño de papel, elija el tamaño personalizado que creó y haga clic en **Aceptar**.

6 En la barra de menús, seleccione **Archivo > Imprimir**.

7 En el menú emergente Impresora, seleccione la impresora.

8 Haga clic en **Imprimir**.

Trabajo con fotos

Utilización de una tarjeta de memoria o unidad flash en la impresora

Las tarjetas de memoria y unidades flash son dispositivos de almacenamiento que se utilizan a menudo con cámaras y equipos. Puede extraer la tarjeta de memoria de la cámara o la unidad flash del equipo e insertarlas directamente en la impresora.

- 1 Introduzca una tarjeta de memoria en una ranura para tarjetas o una unidad flash en el puerto USB.

Introducción de una tarjeta de memoria

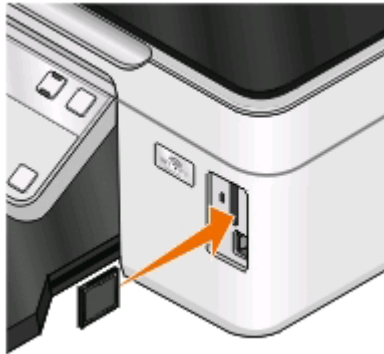

Introducción de una unidad flash

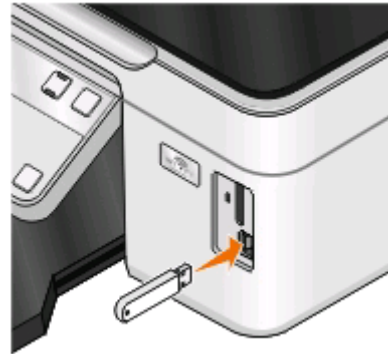

Notas:

- Introduzca la tarjeta de forma que la etiqueta del nombre de la marca esté orientado hacia la derecha.
- Asegúrese de que, si hay flechas en la tarjeta, éstas apunten hacia la impresora.
- En caso necesario, conecte el adaptador suministrado con la tarjeta.
- Asegúrese de que la impresora sea compatible con la tarjeta de memoria insertada. Para obtener más información, consulte "Tarjetas de memoria y tipos de archivos compatibles" en la página 40.

Notas:

- La unidad flash utiliza el mismo puerto que para el cable de cámara PictBridge.
- Es posible que necesite un adaptador si su unidad flash no encaja directamente en el puerto.



Advertencia—Posibles daños: No manipule ningún cable, adaptador de red, conector, dispositivo de memoria ni la impresora en las zonas que se muestran mientras esté imprimiendo, leyendo o escribiendo en el dispositivo de memoria. Se produce una pérdida de datos.

- 2 Busque en la pantalla el mensaje **Tarjeta de memoria detectada** o **Dispositivo de almacenamiento detectado**.



Notas:

- Si la impresora no reconoce la tarjeta de memoria, extráigala y vuélvala a insertar.
- Si se inserta una unidad flash o una cámara digital con modo de almacenamiento masivo en el puerto USB al mismo tiempo que hay una tarjeta de memoria en la ranura, aparecerá un mensaje en la pantalla que le pedirá que seleccione el dispositivo de memoria que desea utilizar.

Tarjetas de memoria y tipos de archivos compatibles

Tarjeta de memoria	Tipo archivo
<ul style="list-style-type: none"> • SD (Secure Digital) • Secure Digital High Capacity (SDHC) • Micro Secure Digital (con adaptador) (Micro SD) • Mini Secure Digital (con adaptador) (Mini SD) • MultiMedia Card (MMC) • Reduced Size MultiMedia Card (con adaptador) (RS-MMC) • MultiMedia Card mobile (con adaptador) (MMCmobile) • Memory Stick • Memory Stick PRO • Memory Stick Duo (con adaptador) • Memory Stick PRO Duo (con adaptador) • xD-Picture Card • xD-Picture Card (tipo H) • xD-Picture Card (tipo M) 	<p>Documentos:</p> <ul style="list-style-type: none"> • .doc (Microsoft Word) • .xls (Microsoft Excel) • .ppt (Microsoft PowerPoint) • .pdf (Adobe Portable Document Format, formato de documento portátil de Adobe) • .rtf (formato de texto enriquecido, Rich Text Format) • .docx (formato de documento de Microsoft Word Open) • .xlsx (formato de documento de Microsoft Excel Open) • .pptx (formato de documento de Microsoft PowerPoint Open) • .wpd (WordPerfect) <p>Imágenes:</p> <ul style="list-style-type: none"> • JPEG • TIFF

Impresión de fotografías mediante el panel de control de la impresora

- 1 Cargue papel fotográfico.
- 2 En el panel de control de la impresora, pulse .
- 3 Introduzca una tarjeta de memoria, una unidad flash o una cámara digital con modo de almacenamiento masivo. Si hay archivos de documentos y de imágenes almacenados en el dispositivo de memoria, pulse los botones de flecha para seleccionar **Fotos**, y, a continuación, pulse .
- 4 Pulse los botones de flecha para desplazarse a **Foto fácil** o **Imprimir fotos** y, a continuación, pulse .



Notas:

- Seleccione **Foto fácil** si desea imprimir fotos rápidamente.
- Seleccione **Imprimir fotos** si desea personalizar las fotos antes de imprimirlas.

5 Pulse los botones de flecha para seleccionar una opción de impresión de fotos y, a continuación, pulse .

Nota: Puede elegir imprimir la foto más reciente, todas las fotos, las que estén comprendidas dentro de un intervalo de fechas, fotos seleccionadas por el número de foto en una hoja de prueba, o fotos preseleccionadas de una cámara digital utilizando el formato DPOF (Digital Print Order Format, o formato de orden de impresión digital). La opción DPOF sólo se muestra si hay un archivo DPOF válido en el dispositivo de memoria.

6 Ajuste los valores de impresión:

- Si se encuentra en el menú Foto fácil, pulse los botones de flecha para seleccionar el tamaño de papel y de foto. Pulse  cada vez que realice una selección.
- Si se encuentra en el menú Imprimir fotos, utilice los botones de flecha para seleccionar el tamaño de foto, el tamaño de papel, el tipo de papel, la presentación, los efectos de foto y la calidad de las fotos, así como para ajustar el brillo y los efectos de color de las fotos. Pulse  cada vez que realice una selección.

7 Pulse el botón **Color/Negro** para definir una impresión en color o en blanco y negro.

Cuando seleccione impresión en color o en blanco y negro, se encenderá la luz más próxima a su elección.

8 Pulse .

Nota: Para obtener resultados óptimos, deje que se sequen las hojas impresas durante al menos 24 horas antes de apilarlas, mostrarlas o almacenarlas.

Impresión de fotos desde un dispositivo de memoria mediante el software de la impresora

1 Cargue el papel fotográfico con la cara brillante o imprimible dirigida hacia arriba. (Si no está seguro de qué cara es la imprimible, consulte las instrucciones del papel fotográfico).

2 En el panel de control de la impresora, pulse .

3 Introduzca una tarjeta de memoria, una unidad flash o una cámara digital con modo de almacenamiento masivo. Si hay archivos de documentos y de imágenes almacenados en el dispositivo de memoria, pulse  para seleccionar **Fotos**.

4 Transfiera o imprima fotos:

si la impresora está usando una conexión USB

- El software Fast Pics se inicia automáticamente cuando introduce el dispositivo de memoria. Siga las instrucciones que aparecen en la pantalla del equipo para transferir e imprimir las fotos.

Si la impresora está usando una conexión inalámbrica (sólo en determinados modelos)

a Pulse el botón de flecha para desplazarse a **Seleccionar equipo** y, a continuación, pulse .

b Pulse los botones de flecha para seleccionar el equipo de red donde desea guardar las fotos y, a continuación, pulse .

c Transfiera o imprima fotos:

- El software Fast Pics se inicia automáticamente cuando introduce el dispositivo de memoria. Siga las instrucciones que aparecen en la pantalla del equipo para transferir e imprimir las fotos.

Impresión de fotos desde una cámara digital compatible con PictBridge

La tecnología PictBridge, que está disponible en la mayor parte de las cámaras digitales, permite imprimir directamente desde la cámara digital sin necesidad de utilizar un equipo.

- 1 Introduzca un extremo del cable USB en la cámara.

Nota: Utilice sólo el cable USB suministrado con la cámara.

- 2 Conecte el otro extremo del cable en el puerto PictBridge situado en la parte frontal de la impresora.





Notas:

- Asegúrese de que la cámara digital compatible con PictBridge se ha definido en el modo USB correcto. Si la selección USB de la cámara no es correcta, la cámara se detectará como una unidad flash o aparecerá un mensaje de error en el panel de control de la impresora. Para obtener más información, consulte la documentación suministrada con la cámara.
- La impresora no puede leer más de un dispositivo de almacenamiento a la vez.









Advertencia—Posibles daños: No manipule el cable USB, adaptador de red, conector, dispositivo de memoria ni la impresora en las zonas que se muestran mientras esté imprimiendo, leyendo o escribiendo en el dispositivo de memoria. Se puede producir una pérdida de datos.

- 3 Si la conexión PictBridge se ha realizado con éxito, aparece el mensaje siguiente en la pantalla: **Cámara PictBridge detectada. Pulse Aceptar para cambiar valores.**
- 4 Pulse  para acceder al menú PictBridge.

- 5 Pulse los botones de flecha para seleccionar el tamaño de papel, el tipo de papel, el tamaño de foto y la presentación de las fotos que desea imprimir. Pulse  cada vez que realice una selección.
- 6 Consulte la docum. de cámara antes de empezar a impr.

Nota: Si introduce la cámara mientras la impresora está efectuando otro trabajo, espere a que el trabajo en curso termine antes de imprimir desde la cámara.

Impresión de fotos desde un dispositivo de memoria mediante la hoja de prueba

- 1 Cargue papel normal de tamaño Carta o A4.
- 2 En el panel de control de la impresora, pulse .
- 3 Introduzca una tarjeta de memoria o una unidad flash.
Si hay archivos de documentos y de imágenes almacenados en el dispositivo de memoria, pulse los botones de flecha para seleccionar **Fotos**, y, a continuación, pulse .
- 4 Pulse los botones de flecha para desplazarse a **Hoja de prueba** y, a continuación, pulse .
- 5 Pulse los botones de flecha para seleccionar una opción para imprimir una hoja de prueba.
Puede imprimir una hoja de prueba:
 - Para todas las fotos del dispositivo de memoria.
 - Para las 20 fotos más recientes, en caso de que haya más de 20 en el dispositivo de memoria.
 - Por fecha, si las fotos de la tarjeta se tomaron en fechas distintas. Si selecciona esta opción, seleccione la fecha.
- 6 Pulse .
- Se imprime la hoja de prueba.
- 7 Siga las instrucciones de la página de prueba para seleccionar las fotos que se van a imprimir, el número de copias por foto, la reducción de ojos rojos, el diseño de página, las opciones de impresión y el tamaño de papel.
Nota: Al realizar las selecciones, asegúrese de haber rellenado completamente los círculos seleccionados.
- 8 Cuando aparezca en la pantalla **Digitalizar hoja de prueba**, pulse , y cargue la hoja de prueba mirando hacia abajo en el cristal del escáner.
Nota: Si **Digitalizar hoja de prueba** no aparece en la pantalla, pulse los botones de flecha hasta que aparezca.
- 9 Pulse .
- La impresora digitaliza la página de prueba.
- 10 Cargue el papel fotográfico con la cara brillante o imprimible hacia arriba. (Si no está seguro de qué cara es la imprimible, consulte las instrucciones que se incluyen con el papel).
Nota: Asegúrese de que el papel coincide con el seleccionado en la hoja de prueba.

11 Pulse el botón **Color/Negro** para definir una impresión en color o en blanco y negro.

Cuando seleccione impresión en color o en blanco y negro, se encenderá la luz más próxima a su elección.

12 Pulse  para imprimir las fotos.

Nota: Para obtener resultados óptimos, deje que se sequen las hojas impresas durante al menos 24 horas antes de apilarlas, mostrarlas o almacenarlas.

Impresión de fotos desde una cámara digital mediante DPOF

Si su cámara admite el formato DPOF (Digital Print Order Format, o formato de orden de impresión digital), podrá especificar las fotos que va a imprimir, la cantidad de copias de cada una y los valores de impresión mientras la tarjeta de memoria se encuentre todavía en la cámara. La impresora reconocerá estos valores cuando introduzca la tarjeta de memoria en la impresora o conecte la cámara.

Nota: Si especifica un tamaño de fotografía mientras la tarjeta de memoria se encuentra todavía en la cámara, asegúrese de que el tamaño de papel cargado en la impresora no sea más pequeño que el tamaño especificado en la selección DPOF.

1 Cargue el papel fotográfico con la cara brillante o imprimible hacia arriba. (Si no está seguro de qué cara es la imprimible, consulte las instrucciones que se incluyen con el papel).

2 En el panel de control de la impresora, pulse .

3 Introducir una tarjeta de memoria.

Tarjeta memoria detectada aparece en la pantalla.

4 Pulse los botones de flecha para desplazarse a **Imprimir fotos** y, a continuación, pulse .

5 Pulse los botones de flecha para desplazarse a **Imprimir DPOF** y, a continuación, pulse .

Nota: Esta opción solo aparece si se detecta un archivo DPOF en la tarjeta de memoria.

Nota: Para obtener resultados óptimos, deje que se sequen las impresiones durante al menos 24 horas antes de apilarlas, mostrarlas o almacenarlas.

Impresión desde un dispositivo compatible con Bluetooth

- Esta impresora cumple con la especificación Bluetooth 2.0. Admite los siguientes perfiles: perfil de carga de objetos (OPP) y perfil de puerto de serie (SPP). Consulte con sus fabricantes de dispositivos compatibles con Bluetooth (teléfono móvil o PDA) para determinar la compatibilidad e interoperabilidad con el hardware. Se recomienda utilizar la última versión de firmware de su dispositivo compatible con Bluetooth.
- Para imprimir documentos de Microsoft desde su teléfono móvil o PDA de bolsillo, necesitará software y controladores adicionales de otros fabricantes. Para obtener más información acerca del software necesario, consulte la documentación del PDA.

Configuración de una conexión entre la impresora y un dispositivo compatible con Bluetooth

Nota: La impresora no es compatible con la impresión de archivos desde su equipo mediante una conexión Bluetooth.

Debe configurar una conexión entre un dispositivo compatible con Bluetooth y la impresora si se dispone a enviar un trabajo de impresión desde el dispositivo Bluetooth por primera vez. Deberá repetir dicho proceso de configuración si:

- Restablece los valores predeterminados de fábrica de la impresora.
- Ha cambiado el nivel de seguridad Bluetooth o la contraseña Bluetooth.
- El dispositivo compatible con Bluetooth que está utilizando precisa que los usuarios configuren una conexión Bluetooth en cada trabajo de impresión. Para obtener más información, consulte la documentación de su dispositivo Bluetooth.
- El nombre del dispositivo Bluetooth que está utilizando se elimina automáticamente de la lista de dispositivos Bluetooth.

Cuando el nivel de seguridad Bluetooth se define como Alto, la impresora guarda una lista de hasta ocho dispositivos Bluetooth que han configurado previamente una conexión con la impresora. Si la impresora detecta más de ocho dispositivos, se elimina de la lista el dispositivo utilizado hace más tiempo. Necesita repetir la configuración del dispositivo eliminado para poder enviar un trabajo de impresión a la impresora.

Nota: Necesita configurar una conexión para cada dispositivo Bluetooth que vaya a utilizar para enviar un trabajo de impresión a la impresora.





Para configurar una conexión entre la impresora y un dispositivo compatible con Bluetooth:

- 1 Introduzca un adaptador Bluetooth USB en el puerto USB ubicado en la parte frontal de la impresora.



Aparecerá el mensaje **Mochila Bluetooth conectada** en pantalla.

Nota: No se incluye un adaptador Bluetooth con la impresora.

- 2 En el panel de control de la impresora, pulse .
- 3 Pulse los botones de flecha para desplazarse a **Configuración Bluetooth** y, a continuación, pulse .
- 4 Presione los botones de flecha para desplazarse a **Descubrimiento** y, a continuación, pulse .
- 5 Asegúrese de que Descubrimiento esté activado. En caso necesario, pulse los botones de flecha para desplazarse a **Activar** y, a continuación, pulse .

La impresora ya está lista para aceptar una conexión desde un dispositivo compatible con Bluetooth.

- 6 Configure el dispositivo compatible con Bluetooth para configurar una conexión a la impresora. Para obtener más información, consulte la documentación de su dispositivo Bluetooth.

Nota: Si el nivel de seguridad Bluetooth de la impresora está definido como Alto, deberá introducir una contraseña.





Configuración del nivel de seguridad Bluetooth

- 1 Introduzca un adaptador USB Bluetooth en el puerto USB.



Aparece en pantalla el mensaje **Mochila Bluetooth conectada**.

Nota: No se incluye un adaptador Bluetooth con la impresora.

- 2 En el panel de control de la impresora, pulse .
- 3 Pulse los botones de flecha para desplazarse a **Configuración Bluetooth** y, a continuación, pulse el botón .
- 4 Pulse los botones de flecha para desplazarse a **Nivel seguridad** y, a continuación, pulse .
- 5 Pulse los botones de flecha para seleccionar el nivel seguridad y, a continuación, pulse .
 - Seleccione **Bajo** para permitir que los dispositivos Bluetooth se conecten y envíen trabajos de impresión a la impresora sin que los usuarios deban introducir una contraseña.
 - Seleccione **Alto** para solicitar a los usuarios que introduzcan una contraseña numérica de cuatro dígitos en un dispositivo Bluetooth antes de conectarse y enviar trabajos de impresión a la impresora.
- 6 Si ha definido el nivel de seguridad como alto, se abrirá el menú Contraseña bluetooth en la pantalla. Pulse los botones de flecha para introducir la contraseña de cuatro dígitos. Pulse  cada vez que introduzca un número.

Impresión desde un dispositivo compatible con Bluetooth

Nota: La impresora no es compatible con la impresión de archivos desde su equipo mediante una conexión Bluetooth.

- 1 Introduzca el adaptador Bluetooth en el puerto USB.



Mochila Bluetooth conectada aparece en la pantalla.

Advertencia—Posibles daños: No manipule ningún cable, adaptador de red, conector, adaptador USB para Bluetooth, ni toque la impresora en la zona que se muestra mientras ésta esté imprimiendo, leyendo o escribiendo el dispositivo compatible con Bluetooth. Se produce una pérdida de datos.

Notas:

- No se incluye un adaptador Bluetooth con la impresora.
 - La impresora cambia automáticamente al modo Bluetooth cuando inserta un adaptador USB para Bluetooth.
- 2 Asegúrese de que la impresora está configurada para recibir conexiones Bluetooth. Para obtener más información, consulte “Configuración de una conexión entre la impresora y un dispositivo compatible con Bluetooth” en la página 44.
 - 3 Configure el dispositivo Bluetooth para imprimir en la impresora. Para obtener más información, consulte la documentación que se facilita con el adaptador Bluetooth.
 - 4 Consulte las instrucciones que se incluyen con el dispositivo Bluetooth para comenzar la impresión.

Nota: Si el nivel de seguridad Bluetooth de la impresora está definido como Alto, deberá introducir una contraseña.

Impresión en ambas caras del papel (doble cara)

Impresión automática en ambas caras del papel (doble cara)

La unidad de impresión a doble cara, sólo disponible en determinados modelos, admite el papel tamaño A4 y Carta. Si ha adquirido un modelo sin impresión automática a doble cara, o si necesita imprimir a doble cara utilizando otros tamaños de papel, consulte las instrucciones sobre la impresión manual en ambas caras del papel (doble cara).

Para los usuarios de Windows

- 1 Con un documento abierto, haga clic en **Archivo > Imprimir**.
- 2 Haga clic en **Propiedades, Preferencias, Opciones** o en **Configuración**.

3 Navegue hasta:

Haga clic en la ficha **Avanzadas** > Área de impresión a dos caras > seleccione **Activado**

Nota: Para utilizar la configuración definida en la impresora, seleccione **Usar la configuración de la impresora**.

4 Seleccione la opción **Unión lateral** o **Superior**. Unión lateral es el valor utilizado con más frecuencia.

5 Haga clic en **Aceptar** para cerrar los cuadros de diálogo del software de la impresora.

6 Haga clic en **Aceptar** o en **Imprimir**.

Para volver a la impresión por una sola cara, navegue hasta:

Haga clic en la ficha **Avanzadas** > Área de impresión a dos caras > seleccione **Desactivado**.

Para los usuarios de Macintosh

1 Con un documento abierto, seleccione **Archivo** > **Preparar página**.

2 En el cuadro de diálogo Preparar página, establezca la impresora, el tamaño de papel y la orientación.

3 Haga clic en **Aceptar**.

4 En la barra de menús, seleccione **Archivo** > **Imprimir**.

5 En el menú emergente Impresora, seleccione la impresora.

6 En el menú emergente de opciones de impresión, seleccione **Ajustes de impresión** o **Calidad y material**.

7 En el menú emergente Tipo de papel, seleccione **Normal**.

8 En el menú emergente de opciones de impresión, seleccione **Presentación**.

9 En el menú emergente A dos caras, seleccione **Borde largo** o **Borde corto**.

- En el caso de borde largo, las páginas se ajustan en función del borde largo de la página (borde izquierdo en vertical, lado superior en horizontal).

Vertical



Horizontal



- En el caso de borde corto, las páginas se ajustan en función del borde corto de la página (borde superior en vertical, borde izquierdo en horizontal).

Vertical



Horizontal



10 Haga clic en **Imprimir**.

Impresión en ambas caras del papel (doble cara) de modo manual

Para los usuarios de Windows

- 1** Con un documento abierto, haga clic en **Archivo > Imprimir**.
- Haga clic en **Propiedades, Preferencias, Opciones** o en **Configuración**.
- Navegue hasta:
Ficha **Avanzadas** > Área de impresión a dos caras > seleccione **Manual**
Nota: La opción "Imprimir instrucciones sobre cómo cargar el papel" se seleccionará automáticamente.
- Haga clic en **Aceptar**. La impresora imprime las páginas impares y la hoja de instrucciones.
- Gire y vuelva a cargar el papel y siga las instrucciones que aparecen en la hoja de instrucciones para finalizar el trabajo.

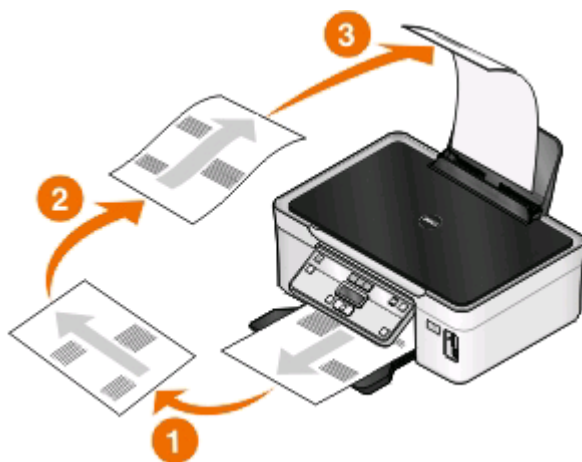

Para volver a la impresión por una sola cara, navegue hasta:

Haga clic en la ficha **Avanzadas** > Área de impresión a dos caras > seleccione **Desactivado**

Para los usuarios de Macintosh

- 1** Con un documento abierto, seleccione **Archivo > Preparar página**.
- En el cuadro de diálogo Preparar página, establezca la impresora, el tamaño de papel y la orientación.

- 3 Haga clic en **Aceptar**.
- 4 En la barra de menús, seleccione **Archivo > Imprimir**.
- 5 En el menú emergente Impresora, seleccione la impresora.
- 6 En el menú emergente de opciones de impresión, seleccione **Gestión del papel**.
- 7 En el menú emergente Imprimir o "Páginas para imprimir", seleccione imprimir las páginas impares.
- 8 Haga clic en **Imprimir**.
- 9 Gire el papel y vuelva a cargarlo.

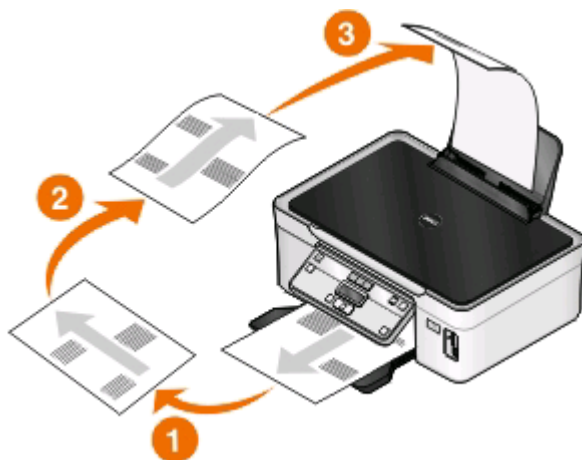

- 10 Repita los pasos del 4 al 6.
- 11 En el menú emergente Imprimir o "Páginas para imprimir", seleccione la impresión de las páginas pares.
- 12 Haga clic en **Imprimir**.

Gestión de trabajos de impresión

Configuración de la impresora como predeterminada

Su impresora debería aparecer seleccionada automáticamente en el cuadro de diálogo Imprimir cuando envíe un trabajo de impresión. Si tiene que fijar manualmente la impresora, significa que ésta no está establecida como predeterminada.

Para configurar la impresora como predeterminada:

Para los usuarios de Windows

- 1 Haga clic en  o en **Inicio** y, después, en **Ejecutar**.
- 2 En la casilla Iniciar búsqueda o Ejecutar, escriba `control de impresoras`.
- 3 Pulse **Entrar** o haga clic en **Aceptar**.
Se abre la carpeta de la impresora.
- 4 Haga clic con el botón derecho del ratón sobre la impresora y, a continuación, seleccione **Establecer como impresora predeterminada**.

Para los usuarios de Macintosh

- 1 En el menú Apple, escoja **Preferencias del Sistema**.
- 2 Haga clic en **Impresión y Fax**.
- 3 En función del sistema operativo, seleccione la impresora en el menú emergente Impresora por omisión, o seleccione la impresora y haga clic en **Usar por omisión**.

Cambio del modo de impresión

Para ahorrar tinta, se puede cambiar a Rápida o Borrador el modo de impresión predeterminado de todos los trabajos de impresión. Este modo utiliza menos tinta y es idóneo para impresión de documentos de solo texto. Si necesita imprimir fotografías u otros documentos de alta calidad, puede seleccionar un modo diferente en el cuadro de diálogo Imprimir antes de enviar el trabajo de impresión.

Para cambiar el modo de impresión predeterminado, siga estos pasos:

Para los usuarios de Windows

- 1 Haga clic en  o en **Inicio** y, después, en **Ejecutar**.
- 2 En la casilla Iniciar búsqueda o Ejecutar, escriba **control de impresoras**.
- 3 Pulse **Entrar** o haga clic en **Aceptar**.
Se abre la carpeta de la impresora.
- 4 Haga clic con el botón secundario en la impresora y, a continuación, seleccione **Preferencias de impresión**.
- 5 Seleccione **Rápida** como modo de impresión.

Para los usuarios de Macintosh

- 1 Con un documento abierto, seleccione **Archivo > Imprimir**.
- 2 En el menú emergente de la impresora, seleccione la impresora.
- 3 En el menú emergente de opciones de impresión, seleccione **Valores de impresión** o **Calidad y material**, en función del sistema operativo.
- 4 En el menú emergente Calidad de impresión, seleccione **Borrador** o **Rápida** como modo de impresión.
- 5 En el menú emergente Preajustes, seleccione **Guardar como** y, a continuación, introduzca un nombre para la configuración.
Debe elegir este nombre de configuración en el menú emergente Preajustes para cada trabajo de impresión.

Cambio del modo de impresión para un solo trabajo de impresión

Para los usuarios de Windows

- 1 Con un documento abierto, haga clic en **Archivo > Imprimir**.
- 2 Haga clic en **Propiedades, Preferencias, Opciones** o en **Configuración**.
- 3 Seleccione **Automática, Rápida, Normal** u **Óptima**.

Nota: La impresión Rápida o Borrador utiliza menos tinta y es idónea para la impresión de documentos de texto.

Para los usuarios de Macintosh

- 1 Con un documento abierto, seleccione **Archivo > Imprimir**.
- 2 En el menú emergente de la impresora, seleccione la impresora.
- 3 En el menú emergente de opciones de impresión, seleccione **Valores de impresión** o **Calidad y material**, en función del sistema operativo.
- 4 En el menú emergente Calidad de impresión, seleccione **Automática, Borrador, Rápida, Normal, Foto u Óptima**.

Nota: La impresión Rápida utiliza menos tinta y es idónea para la impresión de documentos de texto.

Detención de trabajos de impresión

Para los usuarios de Windows

- 1 Haga clic en  o en **Inicio** y, a continuación, haga clic en **Ejecutar**.
- 2 En la casilla Iniciar búsqueda o Ejecutar, escriba **control de impresoras**.
- 3 Pulse **Entrar** o haga clic en **Aceptar**.
Se abre la carpeta de la impresora.
- 4 Haga clic con el botón derecho del ratón en la impresora y, a continuación, seleccione **Abrir** o **Ver el elemento que se está imprimiendo**.
- 5 Pause el trabajo de impresión:
 - Si desea detener un trabajo de impresión determinado, haga clic con el botón derecho del ratón en el nombre del documento y, a continuación, haga clic en **Detener**.
 - Si desea detener todos los trabajos de impresión de la cola, haga clic en **Impresora** y, a continuación, seleccione **Pausar la impresión**.

Para los usuarios de Macintosh

- 1 Haga clic en el icono de la impresora en el dock.
Aparecerá el cuadro de diálogo de cola de impresión.
- 2 Pause el trabajo de impresión:
 - Si desea pausar un trabajo de impresión determinado, seleccione el nombre del documento y haga clic en **Detener**.
 - Si desea detener todos los trabajos de impresión de la cola, haga clic en **Pausar la impresora** o **Detener tareas**, en función del sistema operativo.

Reanudación de trabajos de impresión

Para los usuarios de Windows

- 1 Haga clic en  o en **Inicio** y, después, en **Ejecutar**.
- 2 En la casilla Iniciar búsqueda o Ejecutar, escriba **control de impresoras**.

3 Pulse **Entrar** o haga clic en **Aceptar**.

Se abre la carpeta de la impresora.

4 Haga clic con el botón derecho del ratón en la impresora y, a continuación, seleccione **Abrir** o **Ver el elemento que se está imprimiendo**.

5 Reanude el trabajo de impresión:

- Si desea reanudar un trabajo de impresión determinado, haga clic con el botón derecho del ratón en el nombre del documento y, a continuación, seleccione **Reanudar** o **Reiniciar**.
- Si desea reanudar todos los trabajos de impresión de la cola, haga clic en **Impresora** y, a continuación, anule la selección de Pausar la impresión.

Para los usuarios de Macintosh

1 En el menú Apple, escoja **Preferencias del Sistema**.

2 Haga clic en **Impresión y Fax**.

3 En el menú emergente o en la lista de impresoras, seleccione la impresora.

4 En función del sistema operativo, haga clic en **Abrir cola de impresión** o **Configurar impresoras**.

Aparecerá el cuadro de diálogo de cola de impresión.

5 Reanude el trabajo de impresión:

- Si desea reanudar un trabajo de impresión determinado, seleccione el nombre del documento y haga clic en **Reanudar**.
- Si desea reanudar todos los trabajos de impresión de la cola, haga clic en **Reanudar impresión** o **Iniciar tareas**.

Cancelación de trabajos de impresión

Para cancelar un trabajo de impresión desde el panel de control de la impresora, pulse **X**. Para cancelar el trabajo de impresión desde el equipo, siga estos pasos:

Para los usuarios de Windows

1 Haga clic en  o en **Inicio** y, después, en **Ejecutar**.

2 En la casilla Iniciar búsqueda o Ejecutar, escriba `control de impresoras`.

3 Pulse **Entrar** o haga clic en **Aceptar**.

Se abre la carpeta de la impresora.

4 Haga clic con el botón derecho del ratón en la impresora y, a continuación, seleccione **Abrir** o **Ver el elemento que se está imprimiendo**.

5 Cancelar el trabajo de impresión:

- Si desea cancelar un trabajo de impresión particular, haga clic con el botón derecho del ratón en el nombre del documento y haga clic en **Cancelar**.
- Si desea cancelar todos los trabajos de impresión de la cola, haga clic en **Impresora** > **Cancelar todos los documentos**.

Para los usuarios de Macintosh

- 1 Haga clic en el icono de la impresora en el dock.
- 2 En el cuadro de diálogo de cola de impresión, seleccione el trabajo que desea cancelar y haga clic en **Eliminar**.



Copia

Alimentador automático de documentos (ADF)	Cristal del escáner
<p>Utilice el alimentador automático de documentos para documentos de varias páginas.</p> <p>Nota: El alimentador automático de documentos sólo está disponible en algunos modelos concretos. Si adquirió una impresora sin alimentador automático de documentos, cargue fotografías o documentos originales en el cristal del escáner.</p>	 <p>Utilice el cristal del escáner para páginas únicas, elementos pequeños (como postales o fotos), transparencias, papel fotográfico o papel fino (como recortes de revistas).</p>





Sugerencias para copia

- Cuando utilice el alimentador automático de documentos, ajuste la guía del papel de éste para que coincida con el ancho del documento original.
- Cuando utilice el cristal del escáner, cierre la tapa del escáner para evitar que se muestren bordes oscuros en la imagen digitalizada.
- No cargue postales, fotos, elementos pequeños, transparencias, papel fotográfico ni papel fino (como recortes de revistas) en el alimentador automático de documentos. Coloque dichos elementos en el cristal del escáner.

Realización de copias



- 1 Cargue el papel.
- 2 Coloque un documento original hacia arriba en el alimentador automático de documentos (ADF) o hacia abajo en el cristal del escáner.
- 3 En el panel de control de la impresora, pulse .
- 4 Pulse los botones de flecha para seleccionar el número de copias y, a continuación, pulse el botón **Color/Negro** para configurar una copia en color o en blanco y negro.
Cuando seleccione una impresión en color o sólo con tinta negra, se enciende la luz que está al lado de la opción elegida.
- 5 Pulse .

Copia de fotos



- 1 Cargue papel fotográfico.
- 2 Coloque una foto hacia abajo en el cristal del escáner.
- 3 En el panel de control de la impresora, pulse .
- 4 Pulse  hasta que aparezca **Reimprimir foto**.
- 5 Presione los botones de flecha para desplazarse a **Sí** y, a continuación, pulse .
- 6 Pulse los botones de flecha para seleccionar el tamaño de foto deseado y, a continuación, pulse .
- 7 Pulse .

Nota: Para obtener resultados óptimos, deje que se sequen las hojas impresas durante al menos 24 horas antes de apilarlas, mostrarlas o almacenarlas.

Ampliación o reducción de imágenes

- 1 Cargue papel.
- 2 Cargue un documento original boca abajo en el cristal del escáner.
- 3 En el panel de control de la impresora, pulse .
- 4 Pulse  hasta que aparezca **Cambiar tamaño**.
- 5 Pulse los botones de flecha hasta que aparezca el valor que desea.



Notas:

- Si selecciona % personalización, pulse  y, a continuación, pulse los botones de flecha para seleccionar el valor porcentual personalizado que desee. Pulse  para guardar el valor.
- Si selecciona Sin bordes, la impresora reducirá o ampliará el documento o la foto según sea necesario para imprimir una copia sin bordes en el tamaño de papel que haya seleccionado. Para obtener unos resultados óptimos con este ajuste de tamaño, utilice papel fotográfico y configure la selección del tipo de papel como Fotográfica, o bien deje que la impresora detecte automáticamente el tipo de papel.

- 6 Pulse .



Nota: Una vez finalizado el trabajo de copia, pulse  para restablecer los valores predeterminados. El valor de cambio de tamaño también cambia a 100% tras dos minutos de inactividad de la impresora.

Ajuste de la calidad de copia

- 1 Cargue papel.
- 2 Cargue un documento original boca arriba en el alimentador automático de documentos (ADF) o boca abajo en el cristal del escáner.
- 3 En el panel de control de la impresora, pulse .
- 4 Pulse  hasta que aparezca **Calidad**.

- 5 Pulse los botones de flecha para establecer la calidad de copia en Automática, Borrador, Normal o Foto.
- 6 Pulse .

Modificación del valor para oscurecer o aclarar una copia

- 1 Cargue papel.
- 2 Cargue un documento original boca arriba en el alimentador automático de documentos (ADF) o boca abajo en el cristal del escáner.
- 3 En el panel de control de la impresora, pulse .
- 4 Pulse  hasta que aparezca **Claro/Oscuro**.
- 5 Pulse los botones de flecha para ajustar el regulador.

Nota: Si lo desea, puede aclarar u oscurecer una copia. Para ello, pulse el botón de flecha hacia la izquierda o el botón de flecha hacia la derecha respectivamente.

- 6 Pulse .

Clasificación de copias mediante el panel de control de la impresora





Si imprime varias copias de un documento, puede elegir imprimir cada copia como un juego (clasificadas) o imprimir las copias como grupos de páginas (no clasificadas).

Clasificadas





No clasificadas



- 1 Cargue papel.
- 2 Cargue un documento original boca arriba en el alimentador automático de documentos (ADF) o boca abajo en el cristal del escáner.
- 3 En el panel de control de la impresora, pulse .
- 4 Pulse los botones de flecha para seleccionar el número de copias y, a continuación, pulse .
- 5 Pulse  hasta que aparezca **Intercalar**.
- 6 Pulse los botones de flecha para desplazarse a **Activar**.
- 7 Pulse .



Repetición de una imagen en una página

Puede imprimir la misma imagen de página varias veces en una hoja de papel. Esta opción es útil para crear elementos como etiquetas, pegatinas y folletos de todo tipo.

- 1 Cargue papel.
- 2 Cargue un documento original boca arriba en el alimentador automático de documentos (ADF) o boca abajo en el cristal del escáner.
- 3 En el panel de control de la impresora, pulse .
- 4 Pulse  hasta que aparezca **Copias por hoja**.
- 5 Pulse los botones de flecha para seleccionar el número de veces que se repetirá una imagen en una página: una, cuatro, nuevo o 16 veces.
- 6 Pulse .

Copia de varias páginas en una hoja

La configuración de Páginas por hoja le permite copiar varias páginas en una hoja mediante la impresión de imágenes más pequeñas de cada página. Por ejemplo, puede condensar un documento de 20 páginas en cinco páginas si utiliza este valor para imprimir cuatro imágenes de página por hoja.



- 1 Cargue papel.
- 2 Cargue un documento original boca arriba en el alimentador automático de documentos (ADF) o boca abajo en el cristal del escáner.
- 3 En el panel de control de la impresora, pulse .
- 4 Pulse  hasta que aparezca **Páginas por hoja**.
- 5 Pulse los botones de flecha para seleccionar el número de páginas que desea copiar en una hoja de papel. Puede copiar una, dos o cuatro imágenes de página en una hoja.
Nota: Si va a copiar cuatro páginas en orientación horizontal, digitalice primero las páginas 3 y 4 y, a continuación, las páginas 1 y 2.
- 6 Pulse .

Realización de copias a doble cara



Realización de copias a doble cara automáticamente

La unidad de impresión a doble cara, sólo disponible en determinados modelos, admite el papel tamaño Carta y A4. Si ha adquirido un modelo que no realiza copias a doble cara automáticamente, o si necesita realizar copias a doble cara utilizando otros tamaños de papel, consulte las instrucciones para realizar una copia de doble cara de forma manual.

Nota: No pueden realizarse copias a doble cara en sobres, tarjetas ni papel fotográfico.

- 1 Cargue papel.
- 2 Cargue un documento original boca arriba en el alimentador automático de documentos (ADF) o boca abajo en el cristal del escáner.
- 3 En el panel de control de la impresora, pulse .
- 4 Pulse  hasta que aparezca **Copias a dos caras**.
- 5 Seleccione la opción de doble cara que coincida con el documento original:
 - Si copia un documento de una sola cara, pulse los botones de flecha para desplazarse a **De 1 a 2**.
 - Si copia un documento de dos caras, pulse los botones de flecha para desplazarse a **De 2 a 2**.
- 6 Pulse  para guardar la primera página del documento en la memoria de la impresora.
- 7 Siga las instrucciones que aparecen en pantalla.

Realización de copias a doble cara de forma manual

- 1 Cargue papel.
- 2 Cargue un documento original boca arriba en el alimentador automático de documentos (ADF) o boca abajo en el cristal del escáner.
- 3 En el panel de control de la impresora, pulse .
- 4 Pulse los botones de flecha para seleccionar el número de copias y, a continuación, pulse el botón de **color/negro** para establecer una copia a color o en blanco y negro.
Cuando seleccione impresión en color o en blanco y negro, se encenderá la luz más próxima a su elección.
- 5 Pulse  para imprimir en una cara del papel.
- 6 Cargue la página siguiente del documento.
 - Si está copiando un documento de una sola cara, coloque la página siguiente hacia arriba en el alimentador automático de documentos (ADF) o hacia abajo en el cristal del escáner.
 - Si está copiando un documento a dos caras, gire el documento original y colóquelo de nuevo hacia arriba en el alimentador automático de documentos (ADF) o hacia abajo en el cristal del escáner.

7 Retire el papel de la bandeja de salida de papel y vuelva a colocar el papel para imprimir la otra cara del documento.

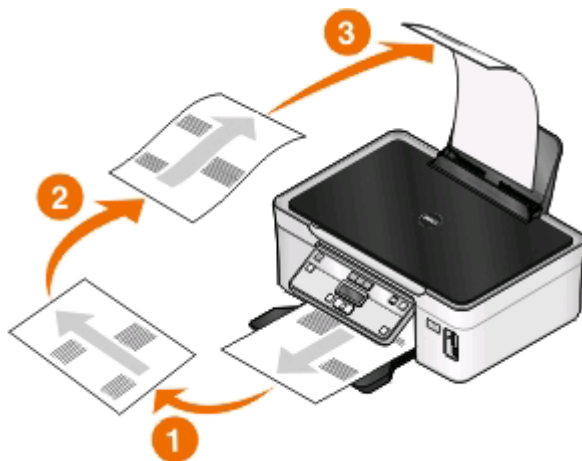

8 Pulse .

Cancelación de trabajos de copia

Para cancelar un trabajo de copia, pulse .

La digitalización se detiene y la impresora vuelve al menú anterior.



Digitalización

Alimentador automático de documentos (ADF)	Cristal del escáner
<p>Utilice el alimentador automático de documentos para documentos de varias páginas.</p> <p>Nota: El alimentador automático de documentos sólo está disponible en algunos modelos concretos. Si adquirió una impresora sin alimentador automático de documentos, cargue fotografías o documentos originales en el cristal del escáner.</p>	 <p>Utilice el cristal del escáner para páginas únicas, elementos pequeños (como postales o fotos), transparencias, papel fotográfico o papel fino (como recortes de revistas).</p>

Sugerencias para la digitalización

- Cuando utilice el alimentador automático de documentos, ajuste la guía del papel de éste para que coincida con el ancho del documento original.
- Cuando utilice el cristal del escáner, cierre la tapa del escáner para evitar que se muestren bordes oscuros en la imagen digitalizada.
- No cargue postales, fotos, elementos pequeños, transparencias, papel fotográfico ni papel fino (como recortes de revistas) en el alimentador automático de documentos. Coloque dichos elementos en el cristal del escáner.
- Seleccione el tipo de archivo PDF si desea digitalizar varias páginas y guardarlas como un único archivo.

Digitalización en un equipo local o de red

- 1 Cargue un documento original boca arriba en el alimentador automático de documentos (ADF) o boca abajo en el cristal del escáner.
 - 2 En el panel de control de la impresora, pulse .
 - 3 Pulse los botones de flecha para desplazarse a **Equipo** o **Red** y, a continuación, pulse .
 - 4 Pulse los botones de flecha para seleccionar el nombre de un equipo local o de red y, a continuación, pulse .
- El equipo local o de red es el destino que recibirá la digitalización. Espere a que la impresora haya terminado de cargar la lista de aplicaciones de digitalización disponibles en el equipo seleccionado.

Notas:

- Si la impresora está conectada sólo a un equipo local, la impresora descargará automáticamente una lista de aplicaciones de digitalización.
- Es posible que se le solicite que introduzca un PIN si el equipo lo requiere. Pulse los botones de flecha para introducir el PIN. Pulse  cada vez que introduzca un número.
- Para asignar un nombre de equipo y un PIN al equipo, consulte la ayuda del software de la impresora asociada con el sistema operativo.

5 Pulse los botones de flecha para seleccionar una aplicación y, a continuación, pulse .



6 Pulse los botones de flecha para seleccionar la calidad de resolución y el tamaño de imagen original. Pulse  cada vez que realice una selección.

7 Pulse  para iniciar la digitalización.

La digitalización habrá finalizado cuando la aplicación seleccionada en el paso 5 se abra en el equipo de destino y la digitalización aparezca en la aplicación como un nuevo archivo.

Digitalización en una unidad flash o una tarjeta de memoria

Antes de empezar, asegúrese de que la unidad flash o la tarjeta de memoria no esté protegida contra escritura.

- 1 Cargue un documento original boca arriba en el alimentador automático de documentos (ADF) o boca abajo en el cristal del escáner.
- 2 En el panel de control de la impresora, pulse .
- 3 Cuando aparezca el mensaje **Digitalizar en** en la pantalla, inserte la unidad flash o la tarjeta de memoria.
- 4 Pulse los botones de flecha para desplazarse hasta **Unidad USB flash** o **Tarjeta memoria** y, a continuación, pulse .
- 5 Pulse los botones de flecha para seleccionar la calidad de resolución, el tipo de salida que desea crear y el tamaño de imagen original. Pulse  cada vez que realice una selección.

Nota: Seleccionar el tipo de archivo PDF para digitalizar varias páginas y guardarlas como único archivo.

6 Pulse  para iniciar la digitalización.

La digitalización habrá finalizado cuando aparezca un mensaje en el panel de control de la impresora en el que se indique que el archivo digitalizado se ha guardado.

Digitalización de fotos en una aplicación de edición

Para los usuarios de Windows

- 1 Cargue una o varias fotos.
- 2 Haga clic en  o en **Inicio**.
- 3 Haga clic en **Todos los programas** o en **Programas** y, a continuación, seleccione la carpeta del programa de la impresora en la lista.

4 Navegue hasta:

Haga clic en **Inicio de impresora** > seleccione la impresora > **Foto**.

- Si desea digitalizar una única foto o varias fotos como una única imagen, seleccione **Foto sencilla**.
- Si desea digitalizar varias fotos de una vez y guardarlas como imágenes individuales, seleccione **Dividir en varias fotos**.

Nota: Permite un espacio entre fotos de 1/4 pulg. como mínimo, si desea digitalizar varias fotos de una vez y guardarlas como imágenes independientes.

La digitalización comenzará y aparecerá el cuadro de diálogo de progreso de la digitalización.

5 Guarde la foto o las fotos y ábralas en una aplicación de edición de fotos para editar.

Para los usuarios de Macintosh

1 Cargue una o varias fotos.

2 En el escritorio Finder, haga doble clic en la carpeta del programa de la impresora.

3 Haga doble clic en el centro de impresoras para abrir el Centro Todo en Uno.

4 En el área "Tipo de imagen" del Centro Todo en Uno, seleccione **Foto**.

5 En el menú emergente "Uso final de la imagen digitalizada", seleccione **Imprimir** o **Vista en pantalla/página web**.

6 En el menú "Enviar imagen digitalizada a", seleccione una carpeta o aplicación de destino para la imagen digitalizada.

7 Si dispone de varias imágenes para digitalizar, seleccione **Solicitar confirmación para múltiples páginas**.

8 Haga clic en **Vista previa/Editar**.

Aparece el cuadro de diálogo Digitalizar.

9 Ajuste la imagen y los valores de digitalización, según sea necesario.

10 Haga clic en **Digitalizar**.

Digitalización de documentos en una aplicación de edición

Una aplicación de Reconocimiento óptico de caracteres (OCR) permite editar un documento de texto original que se ha digitalizado. Para que esto funcione, deberá instalar una aplicación OCR en un equipo local o de red y deberá poder elegirla en una lista de aplicaciones cuando configure la digitalización.

Cuando seleccione los valores para la digitalización:

- Seleccione digitalizar en el equipo local o de red en el que está instalada la aplicación OCR.
- Seleccione digitalizar con la resolución más alta.

Para los usuarios de Windows

1 Cargue un documento original.

2 Haga clic en  o en **Inicio**.

- 3 Haga clic en **Todos los programas** o en **Programas** y, a continuación, seleccione la carpeta del programa de la impresora en la lista.
- 4 Navegue hasta:
Haga clic en **Inicio de impresora** > seleccione la impresora > **Documento**.
La digitalización comenzará y aparecerá el cuadro de diálogo de progreso de la digitalización.
- 5 Cuando la digitalización haya finalizado, guarde el documento en una aplicación de procesador de textos.
- 6 Abra el documento en la aplicación seleccionada para editarlo.

Para los usuarios de Macintosh

- 1 Cargue un documento original.
- 2 En el escritorio Finder, haga doble clic en la carpeta del programa de la impresora.
- 3 Haga doble clic en el centro de impresoras para abrir el Centro Todo en Uno.
- 4 En el área "Tipo de imagen" del Centro Todo en Uno, seleccione un tipo de documento distinto de Foto.
- 5 En el menú emergente "Uso final de la imagen digitalizada", seleccione **Editar (OCR)**.
- 6 En el menú "Enviar imagen digitalizada a", seleccione un procesador de textos para llevar a cabo la edición.
- 7 Haga clic en **Digitalizar**.
- 8 Abra el documento digitalizado en una aplicación de procesador de textos para editarlo.

Digitalización directa en correo electrónico mediante el software de la impresora

Para los usuarios de Windows

- 1 Cargue un documento original.
- 2 Haga clic en  o en **Inicio**.
- 3 Haga clic en **Todos los programas** o en **Programas** y, a continuación, seleccione la carpeta del programa de la impresora en la lista.
- 4 Navegue hasta:
Haga clic en **Inicio de impresora** > seleccione la impresora > **Correo electrónico**.
- 5 Seleccione **Foto, Documento** o **PDF**.
Nota: Puede seleccionar Documento únicamente si hay una aplicación OCR instalada en el equipo.
La digitalización comenzará y aparecerá el cuadro de diálogo de progreso de la digitalización.
- 6 Cuando haya finalizado la digitalización, se creará un nuevo mensaje de correo electrónico con el documento digitalizado adjuntado de forma automática.
- 7 Redacte el mensaje de correo electrónico.

Nota: Si el programa de correo electrónico no se abre automáticamente, podrá digitalizar el documento en el equipo y enviarlo a través del correo electrónico como adjunto.

Para los usuarios de Macintosh

- 1 Cargue un documento original.
- 2 En el escritorio Finder, haga doble clic en la carpeta del programa de la impresora.
- 3 Haga doble clic en el centro de impresoras para abrir el Centro Todo en Uno.
- 4 En el área "Tipo de imagen" del Centro Todo en Uno, seleccione un tipo de documento.
- 5 En el menú "Uso final de la imagen digitalizada", seleccione **Vista en pantalla/página web**.
- 6 En el menú "Enviar imagen digitalizada a", seleccione una aplicación.
- 7 Haga clic en **Digitalizar**.
- 8 Recupere la imagen digitalizada desde la aplicación y, a continuación, envíela por correo electrónico como archivo adjunto.

Digitalización a PDF

Para los usuarios de Windows

- 1 Cargue un documento original.
- 2 Haga clic en  o en **Inicio**.
- 3 Haga clic en **Todos los programas** o en **Programas** y, a continuación, seleccione la carpeta del programa de la impresora en la lista.
- 4 Navegue hasta:
Inicio de impresora > seleccione la impresora > **PDF**.
La digitalización comenzará y aparecerá el cuadro de diálogo de progreso de la digitalización.
- 5 Guarde el documento como PDF.

Para los usuarios de Macintosh

- 1 Cargue un documento original.
- 2 En el escritorio Finder, haga doble clic en la carpeta del programa de la impresora.
- 3 Haga doble clic en el centro de impresoras para abrir el Centro Todo en Uno.
- 4 En el área "Tipo de imagen" del Centro Todo en Uno, elija un tipo de documento.
- 5 Personalice los valores según sea necesario.
- 6 Haga clic en **Digitalizar**.
- 7 Guarde el documento como PDF.

Preguntas frecuentes sobre la digitalización

¿Cómo puedo mejorar la calidad de una digitalización?

- Asegúrese de que los documentos originales se encuentran en buen estado.
- Asegúrese de que la aplicación que recibe el documento digitalizado es adecuada. Por ejemplo, si está digitalizando una foto para editarla, asegúrese de que selecciona una aplicación de edición de fotos para recibir la digitalización. Si está digitalizando un documento para editar el texto, asegúrese de que selecciona una aplicación de OCR.
- Utilice una resolución alta.

¿Cómo puedo digitalizar en blanco y negro?

El modo de color es la opción determinada para todas las digitalizaciones. Para digitalizar en blanco y negro, pulse el botón **Color/Negro** en el panel de control de la impresora para cambiar de color a blanco y negro.

¿Por qué se me solicita introducir un PIN?



Los PIN son una medida de seguridad utilizados para evitar que la información digitalizada vaya a determinadas ubicaciones o para que otros usuarios no vean o utilicen los elementos digitalizados. Es posible que se le solicite introducir un PIN si el equipo de red en el que realiza la digitalización lo requiere.

Para obtener más información acerca de cómo los PIN se asignan a los equipos de red, consulte la ayuda del software de la impresora asociada a su sistema operativo.

¿Qué es una lista de aplicaciones y cómo se actualiza?

Cuando digitaliza un archivo, puede elegir la aplicación que desea utilizar para abrirlo en su equipo. La impresora descarga esta lista de aplicaciones de su equipo durante la primera digitalización. Si no encuentra la aplicación que desea de la lista o si instala nuevas aplicaciones en el equipo, deberá actualizar la lista de aplicaciones de la impresora.

Actualización de la lista de aplicaciones

- 1 En el panel de control de la impresora, pulse .
- 2 Pulse los botones de flecha para desplazarse a **Equipo** o **Red**.
- 3 Seleccione un equipo local o de red para recibir la digitalización y, a continuación, pulse .
Espere a que la impresora haya terminado de cargar la lista de aplicaciones de digitalización disponibles en el equipo seleccionado.
- 4 Seleccione **ACTUALIZAR** en la lista de aplicaciones de digitalización.
Esto actualiza la lista de aplicaciones de la impresora.

Cancelación de trabajos de digitalización

Pulse  en el panel de control de la impresora, o haga clic en **Cancelar** en la pantalla del equipo.

Conexión en red

Instalación de la impresora en una red inalámbrica

Compatibilidad con la red inalámbrica

La impresora puede contener un servidor de impresión inalámbrico IEEE 802.11b, IEEE 802.11g o IEEE 802.11n. La impresora es compatible con routers IEEE 802.11 b/g/n certificados con Wi-Fi.

Nota: Si su impresora tiene un servidor de impresión inalámbrico IEEE 802.11g y tiene problemas con un router n, compruebe con el fabricante del router que el ajuste de modo actual es compatible con dispositivos g, ya que este ajuste depende del modelo o la marca del router.

Opciones de seguridad de red admitidas

La impresora admite tres opciones de seguridad inalámbrica: sin seguridad, WEP y WPA/WPA2.

Sin seguridad

No se recomienda no utilizar ninguna medida de seguridad en una red inalámbrica doméstica. La falta de seguridad implica que alguna persona dentro del rango de la red inalámbrica puede utilizar sus recursos de red, entre los que se incluye el acceso a Internet, si su red inalámbrica cuenta con una conexión a Internet. El rango de su red inalámbrica puede extenderse más allá de las paredes de su casa, lo que permitirá acceder a la red desde la calle o desde las casas de sus vecinos.

WEP

WEP (privacidad equivalente por cable) es el tipo de seguridad inalámbrica más básico y débil. La seguridad WEP se fundamenta en una serie de caracteres denominados clave WEP.

Todos los dispositivos de la red inalámbrica pueden utilizar la misma clave WEP. La seguridad WEP se puede emplear en redes de infraestructura y ad hoc.

Clave WEP válida:

- Exactamente 10 ó 26 caracteres hexadecimales. Los caracteres hexadecimales son A-F, a-f y 0-9.
o
- Exactamente 5 ó 13 caracteres ASCII. Los caracteres ASCII pueden incluir letras, números, signos de puntuación y símbolos de teclado.

WPA/WPA2

WPA (acceso protegido a Wi-Fi) y *WPA2* (acceso protegido a Wi-Fi 2) proporcionan una seguridad de red más sólida que WEP. WPA y WPA2 son tipos de seguridad similares. WPA2 utiliza un método de cifrado más complejo y es más seguro que WPA. Tanto WPA como WPA2 utilizan una serie de caracteres denominados clave precompartida o frase de contraseña WPA que sirven para proteger las redes inalámbricas de un acceso no autorizado.

Una frase de contraseña WPA válida cuenta con lo siguiente:



- Exactamente 64 caracteres hexadecimales. Los caracteres hexadecimales son A-F, a-f y 0-9.
o
- Entre 8 y 63 caracteres ASCII. Los caracteres ASCII pueden incluir letras, números, signos de puntuación y símbolos de teclado. Los caracteres ASCII de una frase de contraseña WPA distinguen entre mayúsculas y minúsculas.

Todos los dispositivos de la red inalámbrica pueden utilizar la misma frase de contraseña WPA. La seguridad WPA sólo sirve en redes de infraestructura con puntos de acceso (enrutadores inalámbricos) y tarjetas de red compatibles con WPA. La mayoría de los equipos de red inalámbricos más actuales también ofrecen la posibilidad de seguridad WPA2.

Nota: Si su red utiliza una seguridad WPA o WPA2, seleccione **WPA personal** cuando se le solicite seleccionar el tipo de seguridad utilizado por la red.

Impresión de una página de configuración de red

La *página de configuración de red* recoge los ajustes de configuración de la impresora, incluidas la dirección IP y la dirección MAC de la impresora.

- 1 Cargue papel normal.
- 2 En el panel de control de la impresora, pulse .
- 3 Pulse los botones de flecha para desplazarse a **Configuración de red** y, a continuación, pulse .
- 4 Pulse  para seleccionar **Imprimir página de configuración**.

Se imprime la página de configuración de red.

Información necesaria para configurar la impresora en una red inalámbrica

Para configurar la impresora para impresión inalámbrica, deberá saber lo siguiente:

- El nombre de la red inalámbrica, también se denomina *SSID* (Service Set Identifier, identificador de conjunto de servicios)
- Si se utilizó el cifrado para que su red sea segura
- La clave de seguridad (clave WEP o frase de contraseña WPA/WPA2)

Para encontrar la clave WEP o la frase de contraseña WPA/WPA2 de la red, consulte la configuración del punto de acceso (enrutador inalámbrico) y compruebe la información de seguridad.

Si el punto de acceso utiliza seguridad WEP, la clave WEP debería ser:

- Exactamente 10 ó 26 caracteres hexadecimales. Los caracteres hexadecimales son A-F, a-f y 0-9.
o
- Exactamente 5 ó 13 caracteres ASCII. Los caracteres ASCII pueden incluir letras, números, signos de puntuación y símbolos de teclado.

Si el punto de acceso utiliza seguridad WPA o WPA2, la frase de contraseña WPA debería ser:

- Exactamente 64 caracteres hexadecimales. Los caracteres hexadecimales son A-F, a-f y 0-9.
o
- Entre 8 y 63 caracteres ASCII. Los caracteres ASCII pueden incluir letras, números, signos de puntuación y símbolos de teclado. Los caracteres ASCII de una frase de contraseña WPA distinguen entre mayúsculas y minúsculas.

Si la red inalámbrica no utiliza seguridad, no tendrá clave de seguridad.

Nota: si no sabe el SSID de la red a la que está conectada el equipo, inicie la utilidad inalámbrica del adaptador de red del equipo y busque el nombre de la red. Si no encuentra el SSID ni la información de seguridad de la red, consulte la documentación suministrada con el punto de acceso o póngase en contacto con el personal de asistencia técnica.

Instalación de la impresora en una red inalámbrica

Antes de instalar la impresora en una red inalámbrica, asegúrese de lo siguiente:

- La red inalámbrica está configurada y funciona correctamente.
- El equipo que utiliza está conectado a la misma red inalámbrica en la que quiere configurar la impresora.

Para los usuarios de Windows

1 Cierre todos los programas de software que estén abiertos.

2 Introduzca el CD del software de instalación.

Si la pantalla de bienvenida no aparece después de un minuto, inicie el CD manualmente:

- a** Haga clic en  o en **Inicio** y, a continuación, haga clic en **Ejecutar**.
- b** En la casilla Iniciar búsqueda o Ejecutar, escriba **D: \setup.exe** donde **D** corresponde a la letra de la unidad de CD o DVD.
- c** Pulse **Entrar** o haga clic en **Aceptar**.

3 Siga las instrucciones que aparecen en la pantalla de bienvenida para instalar la impresora.

Para los usuarios de Macintosh

1 Cierre todas las aplicaciones que estén abiertas.

2 Descárguese el último instalador desde el sitio web de la impresora.

3 Inicie el software de instalación de la impresora y siga las instrucciones que aparecen en la pantalla del equipo.

Instalación de la impresora en otros equipos

Una vez que la impresora esté configurada en una red inalámbrica, se puede acceder a ella de forma inalámbrica mediante cualquier otro equipo de la red. Sin embargo, tendrá que instalar el controlador de la impresora en todos los equipos que tengan acceso a ella. No es necesario configurar la impresora de nuevo, aunque deberá ejecutar el software de configuración en cada equipo para instalar el controlador.

Para los usuarios de Windows

1 Cierre todos los programas de software que estén abiertos.

2 Introduzca el CD del software de instalación.

Si la pantalla de bienvenida no aparece después de un minuto, inicie el CD manualmente:

- a** Haga clic en  o en **Inicio** y, a continuación, en **Ejecutar**.
- b** En la casilla Iniciar búsqueda o Ejecutar, escriba **D: \setup.exe** donde **D** corresponde a la letra de la unidad de CD o DVD.
- c** Pulse **Entrar** o haga clic en **Aceptar**.

- 3 Siga las instrucciones que aparecen en la pantalla para instalar una impresora configurada en un equipo nuevo.

Para los usuarios de Macintosh

- 1 Cierre todas las aplicaciones que estén abiertas.
- 2 Descárguese el último instalador desde el sitio web de la impresora.
- 3 Inicie el software de instalación de la impresora y siga las instrucciones que aparecen en la pantalla del equipo.

Interpretación de los colores de la luz del indicador Wi-Fi

El color de la luz de los indicadores Wi-Fi indica el estado de la red de la impresora.

- **Desactivado** significa lo siguiente:
 - La impresora está apagada o se está encendiendo.
 - La impresora no está conectada a una red inalámbrica y está en modo de ahorro de energía. En este modo, la luz de alimentación parpadea.
- **Naranja fijo** significa una de opciones siguientes:
 - La impresora aún no se ha configurado para una red inalámbrica.
 - La impresora está configurada para una conexión ad hoc, pero no se está comunicando actualmente con otro dispositivo ad hoc.
- **Naranja intermitente** significa una de las opciones siguientes:
 - La impresora está fuera del intervalo del punto de acceso inalámbrico (router inalámbrico).
 - La impresora está tratando de comunicarse con el punto de acceso inalámbrico, pero el punto de acceso inalámbrico está apagado o no funciona correctamente.
 - La impresora configurada o el punto de acceso inalámbrico se ha apagado y se ha vuelto a encender y la impresora está intentando comunicarse con la red.
 - Los valores inalámbricos de la impresora ya no son válidos.
- **Verde** significa que la impresora está conectada a una red inalámbrica y lista para su uso.

Instrucciones especiales de instalación de la red inalámbrica

Las siguientes instrucciones se aplican a clientes fuera de Norteamérica que utilizan un dispositivo de banda ancha inalámbrico. Algunos ejemplos de estos dispositivos son LiveBox, AliceBox, N9UF Box, FreeBox y Club Internet.

Antes de empezar

- Asegúrese de que su dispositivo admite la configuración inalámbrica y está activado para que funcione en una red inalámbrica. Para obtener más información sobre cómo configurar el dispositivo para que funcione de modo inalámbrico, consulte la documentación suministrada con el dispositivo.
- Asegúrese de que el dispositivo esté activado y de que el equipo esté encendido y conectado a la red inalámbrica.

Adición de la impresora a la red inalámbrica

- 1 Configure la impresora para la conexión de red inalámbrica utilizando las instrucciones de configuración suministradas.

Deténgase cuando se le solicite que seleccione una red.

- 2 Si hay un botón de asociación/registro en la parte trasera del dispositivo, púselo antes de seleccionar una red.

Nota: Después de pulsar el botón de registro/asociación, dispone de cinco minutos para finalizar la instalación de la impresora.

- 3 Vuelva a la pantalla del equipo.

En la lista que aparece de redes inalámbricas, seleccione la red y haga clic en **Continuar**.

Si la red inalámbrica no aparece en la lista:

- a Conéctese a otra red inalámbrica.

Para los usuarios de Windows

Haga clic en **Red no incluida en la lista**.

Para los usuarios de Macintosh

Seleccione **Otra red inalámbrica** en la lista y haga clic en **Continuar**.

- b Introduzca la información sobre la red inalámbrica.

Nota: Su clave WEP, WPA o WPA2 se encuentra en la parte inferior del dispositivo, en la documentación suministrada con el dispositivo o en la página web del dispositivo. Si ya ha cambiado la clave de la red inalámbrica, utilice la clave que ha creado.

- 4 Siga las instrucciones que aparecen en la pantalla del equipo.

Asignación de una dirección IP estática

En la mayoría de redes inalámbricas, se asignará una dirección IP a la impresora mediante DHCP de forma automática.

- 1 Finalice la configuración inalámbrica y permita que la impresora reciba una dirección DHCP desde un servidor DHCP de la red.
- 2 Imprima una página de configuración de red para ver la dirección IP que se encuentra asignada actualmente a la impresora.
- 3 Abra un explorador web y, a continuación, escriba la dirección IP de la impresora en el campo de la dirección. Pulse **Intro**.

Nota: Si está utilizando un servidor proxy, desactívelo temporalmente para cargar correctamente la página web de la impresora.

- 4 Haga clic en **Configuración > TCP/IP > Establecer dirección IP estática**.

- 5 En el campo Dirección, escriba la dirección IP que desee asignar a la impresora y haga clic en **Enviar**.

Para verificarla, introduzca la dirección IP estática en el campo de dirección del navegador web del navegador y pulse **Intro**.

Si desea obtener más información, póngase en contacto con el personal de asistencia técnica.

Cambio de ajustes inalámbricos tras la instalación

Para cambiar los ajustes inalámbricos de la impresora, como la red configurada y la clave de seguridad, siga estos pasos:

Para los usuarios de Windows

- 1 Haga clic en  o en **Inicio**.
- 2 Haga clic en **Todos los programas** o en **Programas** y, a continuación, seleccione la carpeta del programa de la impresora en la lista.
- 3 Navegue hasta:
Inicio de impresora > seleccione la impresora > ficha **Valores** > **Utilidad de configuración inalámbrica**
- 4 Siga las instrucciones que aparecen en la pantalla del equipo.

Para los usuarios de Macintosh

- 1 En el Finder, navegue hasta:
Aplicaciones > seleccione la carpeta de la impresora
- 2 Haga doble clic en **Asistente de configuración inalámbrica**.
- 3 Siga las instrucciones que aparecen en la pantalla del equipo.

Configuración inalámbrica avanzada

Creación de una red inalámbrica ad hoc

Puede configurar una red ad hoc si cumple lo siguiente:

- No dispone de un punto de acceso o un enrutador inalámbrico.
- No dispone de una red inalámbrica (pero sí un adaptador de red inalámbrico para el equipo).
- Desea configurar una red independiente entre la impresora y un equipo con un adaptador de red inalámbrico.

Notas:

- Antes de comenzar, asegúrese de que el adaptador de red inalámbrico está conectado correctamente al equipo y de que funciona.
- El método recomendado para configurar la red inalámbrica consiste en utilizar un punto de acceso (enrutador inalámbrico). Esta configuración de red se denomina *red de infraestructura*.
- Si el equipo dispone de *MyWi-Fi* o *Wi-Fi Direct*, podrá crear conexiones directas con la impresora inalámbrica. Para obtener más información, consulte la documentación que se facilita con el equipo.
- La impresora sólo se puede comunicar con una red inalámbrica cada vez. Si configura la impresora para una red inalámbrica ad hoc, seguirá trabajando en cualquier otra red inalámbrica, ya sea ad hoc o de infraestructura.

En Windows Vista o posterior

- 1 Haga clic en  > **Panel de control** > **Conexiones de red e Internet** > **Centro de redes y recursos compartidos**.
- 2 Haga clic en **Configurar una conexión o red** > **Configurar una red ad hoc inalámbrica (de equipo a equipo)** > **Siguiente**.
- 3 Siga las instrucciones indicadas para configurar una red ad hoc inalámbrica. Como parte de la configuración:
 - a Cree un nombre de red o SSID para la red entre el equipo y la impresora.
 - b Anote el nombre de la red. Asegúrese de copiarlo exactamente, incluidas las letras mayúsculas.
 - c Vaya a la lista Tipo de seguridad, seleccione **WPA2-Personal** o **WEP** y cree una frase de contraseña WPA o una clave WEP.

Las frases de contraseña WPA deben tener:

- Entre 8 y 63 caracteres ASCII. Los caracteres ASCII pueden incluir letras, números y símbolos que aparecen en un teclado. Los caracteres ASCII de una frase de contraseña WPA distinguen entre mayúsculas y minúsculas.
o bien
- Exactamente 64 caracteres hexadecimales. Los caracteres hexadecimales son A-F, a-f y 0-9.

Las claves WEP deben tener:

- Exactamente 5 o 13 caracteres ASCII. Los caracteres ASCII pueden incluir letras, números y símbolos que aparecen en un teclado.
o bien
- Exactamente 10 o 26 caracteres hexadecimales. Los caracteres hexadecimales son A-F, a-f y 0-9.

- d Anote la contraseña de la red. Asegúrese de copiarlo exactamente, incluidas las letras mayúsculas.

Windows Vista activará la red ad hoc. Ésta aparecerá en el cuadro de diálogo "Conectarse a una red" debajo de las redes disponibles e indicará que el equipo está configurado para una red ad hoc.

- 4 Cierre el Panel de control de Windows y las ventanas que queden abiertas.
- 5 Introduzca el CD del software de instalación y siga las instrucciones para realizar una instalación inalámbrica.
Nota: No conecte los cables de instalación o de red hasta que el software de configuración se lo indique.
- 6 Cuando se muestren las redes disponibles, introduzca el nombre de la red y la información de seguridad que ha creado. El programa de instalación configurará la impresora para que pueda utilizarse con el equipo.
- 7 Guarde una copia del nombre de la red y la información de seguridad en un lugar seguro para futuras referencias.

Nota: Es posible que necesite volver a conectar los equipos con Windows Vista a la red ad hoc tras el reinicio.

En Windows XP

- 1 Haga clic en **Inicio** > **Panel de control** > **Conexiones de red e Internet** > **Conexiones de red**.
- 2 Haga clic con el botón secundario en el icono de la conexión de red inalámbrica.
- 3 Haga clic en **Activar**, si aparece en el menú emergente.
Nota: Si aparece Desactivar, la conexión inalámbrica ya está activada.
- 4 Haga clic con el botón secundario en el icono **Conexión de red inalámbrica**.

5 Haga clic en la ficha **Propiedades > Redes inalámbricas**.

Nota: Si esta ficha no aparece, significa que el equipo cuenta con software de terceros que controla los valores inalámbricos. Debe utilizar dicho software para configurar la red inalámbrica ad hoc. Para obtener más información, consulte la documentación del software de terceros.

6 Seleccione la casilla de verificación **Usar Windows para establecer mi configuración de red inalámbrica**.

7 En Redes preferidas, elimine cualquier red existente.

Seleccione una red y, a continuación, haga clic en **Eliminar** para eliminar la red de la lista.

8 Haga clic en **Agregar** para crear una red ad hoc.

9 En el cuadro Nombre de red (SSID), escriba el nombre que desee asignar a la red inalámbrica.

10 Anote el nombre elegido para poder utilizarlo al ejecutar la configuración inalámbrica. Asegúrese de copiarlo exactamente, incluidas las letras mayúsculas.

11 Si Autenticación de red aparece en la lista, seleccione **Abrir**.

12 En la lista "Cifrado de datos", seleccione **WEP**.

13 Si es necesario, anule la selección de la casilla "La clave la proporciono yo automáticamente".

14 En el cuadro Clave de red, escriba una clave WEP.

15 Anote la clave WEP elegida para poder utilizarla al ejecutar la configuración inalámbrica. Asegúrese de copiarlo exactamente, incluidas las letras mayúsculas.

16 En el cuadro "Confirme la clave de red", escriba la misma clave WEP.

17 Seleccione **Ésta es una red de equipo a equipo (ad hoc). No se utilizan puntos de acceso inalámbrico**.

18 Haga clic en **Aceptar** dos veces para cerrar las dos ventanas abiertas.

19 El equipo puede tardar unos minutos en reconocer los valores nuevos. Para comprobar el estado de la red:

a Haga clic con el botón secundario en el icono **Conexiones de red inalámbrica**.

b Seleccione **Ver redes inalámbricas disponibles**.

- Si la red aparece en la lista pero el equipo no está conectado, seleccione la red ad hoc y, a continuación, haga clic en **Conectar**.
- Si la red no aparece, espere un momento y, a continuación, haga clic en **Actualizar lista de redes**.

20 Introduzca el CD del software de instalación y, después, siga las instrucciones para realizar una instalación inalámbrica.

Nota: No conecte los cables de instalación o de red hasta que el software de configuración se lo indique.

21 Cuando se muestren las redes disponibles, introduzca el nombre de la red y la información de seguridad que ha creado. El programa de instalación configurará la impresora para que pueda utilizarse con el equipo.

22 Guarde una copia del nombre de la red y la información de seguridad en un lugar seguro para futuras referencias.

En Windows 2000

- Consulte la documentación que se incluye con el adaptador de red inalámbrico para obtener información sobre la configuración de una red ad hoc con Windows 2000.

Para los usuarios de Macintosh

1 Para acceder a los valores de Airport, siga estos pasos:

En Mac OS X versión 10.5 o posterior

En el menú Apple, navegue hasta:

Preferencias del sistema > Red > AirPort

En Mac OS X versión 10.4 o anteriores

En el Finder, navegue hasta:

Aplicaciones > Conexión a Internet > AirPort

2 En el menú Nombre de red o en el menú de red, haga clic en **Crear red**.

3 Cree un nombre para su red ad hoc y, a continuación, haga clic en **Aceptar**.

Nota: Guarde el nombre de la red y la contraseña en un lugar seguro para futura referencia.

Adición de una impresora a una red inalámbrica ad hoc existente

Nota: La impresora sólo se puede comunicar con una red inalámbrica cada vez. Si configura la impresora para una red inalámbrica ad hoc, la eliminará de cualquier otra red inalámbrica, ya sea ad hoc o infraestructura, para la que se ha configurado.

Para los usuarios de Windows

1 Haga clic en  o en **Inicio**.

2 Haga clic en **Todos los programas** o en **Programas** y, a continuación, seleccione la carpeta del programa de la impresora en la lista.

3 Navegue hasta:

Inicio de impresora > seleccione la impresora > ficha Valores > Utilidad de configuración inalámbrica

4 Siga las instrucciones que aparecen en la pantalla del equipo.

Nota: Es posible que necesite volver a conectar los equipos con Windows Vista a la red ad hoc tras el reinicio.

Para los usuarios de Macintosh

1 En el Finder, navegue hasta:

Aplicaciones > seleccione la carpeta de la impresora

2 Haga doble clic en **Asistente de configuración inalámbrica**.

3 Siga las instrucciones que aparecen en la pantalla del equipo.

Configuración de la impresora de forma inalámbrica utilizando WPS (sólo Windows)

Con *Wi-Fi Protected Setup* (WPS), es fácil agregar equipos o impresoras a la red inalámbrica ya que es el usuario quien detecta y configura de manera automática el SSID y la frase de contraseña.

- 1 Asegúrese de que el punto de acceso (enrutador inalámbrico) admite WPS.
- 2 Introduzca el CD del software de instalación y siga las instrucciones que aparecen en la pantalla del equipo.

Notas:

- Si utiliza el método PIN para añadir la impresora con WPS, asegúrese de introducir los ocho dígitos que se le solicitan al indicar su PIN.
- Para que WPS configure la impresora de forma inalámbrica, todos los dispositivos de la red inalámbrica deben admitir WPS. Si un dispositivo de la red no admite WPS, deberá escribir el SSID y la información de seguridad cuando se le solicite.

Cambio entre conexiones USB e inalámbricas (sólo Windows)

Puede cambiar el modo de acceso a la impresora según sus necesidades. Los siguientes procedimientos asumen que ha configurado la impresora para un tipo de conexión y que los controladores de la impresora están instalados en el equipo. Consulte los temas relacionados sobre la solución de problemas de tipos de conexión específicos si tiene dificultades durante la configuración.

Cambio a conexión inalámbrica

- 1 Haga clic en  o en **Inicio**.
- 2 Haga clic en **Todos los programas** o en **Programas** y, a continuación, seleccione la carpeta del programa de la impresora en la lista.
- 3 Navegue hasta:
Inicio de impresora > seleccione la impresora > ficha **Configuración** > **Wireless setup utility**
- 4 Siga las instrucciones que aparecen en la pantalla del equipo.

Nota: No es necesario extraer el cable USB que conecta la impresora al equipo durante la configuración inalámbrica.

Cambio a conexión local (USB)

- 1 Conecte un cable USB al equipo y a la impresora.
- 2 Espere unos segundos hasta que Windows localice el controlador y finalice la configuración de la impresora.

Nota: Puede seguir utilizando la impresora de forma inalámbrica.

Cambio entre conexiones USB e inalámbricas (sólo Macintosh)

Puede cambiar el modo de acceso a la impresora según sus necesidades. Los procedimientos de abajo asumen que ha configurado la impresora para un tipo de conexión. Consulte los temas relacionados sobre la solución de problemas de tipos de conexión específicos si tiene dificultades durante la configuración.

Cambio a conexión inalámbrica

- 1 Cierre todas las aplicaciones que estén abiertas.
- 2 Descárguese el último instalador desde el sitio web de la impresora.
- 3 Haga doble clic en **Extras de Dell > Asistente de configuración de Dell**.
- 4 Siga las instrucciones que aparecen en pantalla para configurar la impresora de forma inalámbrica.

Nota: No es necesario extraer el cable USB que conecta la impresora al equipo durante la configuración inalámbrica.

Cambio a conexión local (USB)

- 1 Conecte un extremo del cable USB al puerto USB que se encuentra en la parte posterior de la impresora. Conecte el otro extremo a un puerto USB diferente del equipo.
- 2 Agregue la impresora:

En Mac OS X versión 10.5 o posterior

- a En el menú Apple, navegue hasta:
Preferencias del Sistema > Impresión y Fax
- b Haga clic en +.
- c Haga clic en la ficha **Predeterminada** > seleccione la impresora > **Agregar**.

En Mac OS X versión 10.4 o anteriores

- a En el Finder, seleccione **Utilidades**.
 - b Haga doble clic en **Utilidad de configuración de la impresora** o en **Centro de Impresión**.
 - c En el cuadro de diálogo Lista de impresoras, seleccione la impresora que desee utilizar y haga clic en **Agregar**.
 - d En el navegador, seleccione la impresora y, a continuación, haga clic en **Agregar**.
- 3 Se creará una segunda cola de impresión. Elimine la cola de impresión si no desea volver a acceder a la impresora con una conexión inalámbrica.

Uso compartido de impresoras en entornos Windows

- 1 Prepare los equipos para compartir la impresora:
 - a Facilite el acceso a todos los equipos que impriman en la impresora mediante Entorno de red activando Compartir archivos e impresoras. Consulte la documentación de Windows para obtener instrucciones sobre cómo habilitar la opción Compartir archivos e impresoras.
 - b Instale el software de la impresora en todos los equipos que vayan a utilizar la impresora.
- 2 Identifique la impresora:
 - a En el equipo al que está conectada la impresora, haga lo siguiente:
 - 1 Haga clic en  o en **Inicio** y, después, en **Ejecutar**.
 - 2 En la casilla Iniciar búsqueda o Ejecutar, escriba **control printers**.
 - 3 Pulse **Intro** o haga clic en **Aceptar**.
 - b Haga clic con el botón secundario en el nombre de la impresora.
 - c Haga clic en **Compartir** o **Propiedades de la impresora**.

- d** En la ficha Compartir, seleccione **Compartir esta impresora** o **Compartida como**.
 - e** Asígnale un nombre distintivo y, a continuación, haga clic en **Aceptar**.
- 3** Localice la impresora desde el equipo remoto:
- Nota:** El equipo remoto es el que no tiene conectada la impresora.
- a** Seleccione una de las opciones siguientes:
 - 1** Haga clic en  o en **Inicio** y, después, en **Ejecutar**.
 - 2** En la casilla Iniciar búsqueda o Ejecutar, escriba `control printers`.
 - 3** Pulse **Intro** o haga clic en **Aceptar**.
 - b** Haga clic con el botón secundario en el nombre de la impresora.
 - c** Haga clic en **Propiedades** o **Propiedades de la impresora**.
 - d** Haga clic en la ficha **Puertos** > **Agregar puerto** > **Puerto local** > **Puerto nuevo**.
 - e** Introduzca el **nombre del puerto según la Convención de nomenclatura universal (UNC)**, formado por el nombre del servidor y el nombre distintivo de la impresora que se especificó en paso 2 en la página 77. El nombre debe aparecer con el formato siguiente: `\\servidor\impresora`.
 - f** Haga clic en **Aceptar**.
 - g** Haga clic en **Cerrar** en el cuadro de diálogo Puertos de impresora.
 - h** Asegúrese de que el puerto nuevo se ha seleccionado en la ficha Puertos y haga clic en **Aplicar**.
 - i** Haga clic en **Aceptar**.

Uso compartido de impresoras en entornos Macintosh

- 1** En el menú Buscador, seleccione **Ayuda** > **Ayuda de Mac**.
- 2** En el campo de búsqueda, escriba `compartir la impresora en una red` y, a continuación, pulse el **retorno**.
- 3** Seleccione sólo *una* de las siguientes:
 - **Uso compartido de la impresora con usuarios de Mac OS X:** permita que otros equipos Macintosh de la red que utilicen la versión 10.4 o posterior de Mac OS X utilicen cualquier impresora conectada al equipo Macintosh.
 - **Uso compartido de la impresora con usuarios de Windows:** permita que los equipos de Windows de la red utilicen cualquier impresora conectada al equipo Macintosh.
- 4** Siga las instrucciones que aparecen en la pantalla del equipo.

Nota: Los usuarios de Windows deberán consultar la documentación de Windows para obtener información sobre la adición de una nueva impresora de red conectada a un equipo Macintosh.

Preguntas frecuentes sobre las conexiones de red

¿Qué es Wi-Fi Protected Setup?

Wi-Fi Protected Setup (WPS) es una configuración segura y simple que le permite establecer una red inalámbrica doméstica y activar la seguridad de la red sin necesidad de tener formación previa sobre la tecnología Wi-Fi. Ya no es necesario configurar el nombre de red (SSID) ni la clave WEP o la frase de contraseña WPA para los dispositivos de red.

Nota: WPS sólo admite redes que se comunican a través de puntos de acceso (enrutadores inalámbricos).

Cuando se conecta a una red inalámbrica, la impresora es compatible con los siguientes métodos:

- *Número de identificación personal (PIN):* un PIN de impresora se introduce en la configuración inalámbrica del punto de acceso.
- *Configuración de botón de pulsación (PBC):* botones de la impresora y del punto de acceso que se pulsan dentro de un periodo de tiempo determinado.

Busque cualquiera de estas marcas de identificación para comprobar si el punto de acceso tiene la certificación WPS:



Puede encontrar estos logotipos de WPS en el lateral, en la parte posterior o en la parte superior del punto de acceso.

Para obtener más información sobre el acceso a la configuración inalámbrica y la determinación de la función WPS del punto de acceso, consulte la documentación que se incluye con el punto de acceso, o póngase en contacto con el personal de asistencia técnica.

¿Dónde encuentro la clave WEP o la frase de contraseña WPA?

- Póngase en contacto con el personal de asistencia técnica.
 - Normalmente, la persona que configura la red conserva la clave WEP o la frase de contraseña WPA.
 - Si su *proveedor de servicios de Internet* (ISP, Internet Service Provider) le configuró la red inalámbrica, es posible que encuentre la información en la documentación que éste le facilitó.

- Consulte la documentación proporcionada con el punto de acceso (enrutador inalámbrico).

Si el punto de acceso está utilizando los valores predeterminados, podrá encontrar la información en la documentación.

- Observe los valores de seguridad en el punto de acceso.

- 1 Abra un explorador web y, a continuación, escriba la dirección IP del punto de acceso en el campo de la dirección.

Notas:

- Para obtener la dirección IP del punto de acceso, consulte la documentación de éste o póngase en contacto con el personal de asistencia técnica.
- Si está utilizando un servidor proxy, desactívelo temporalmente para cargar correctamente la página web.

2 Introduzca el nombre de usuario y la contraseña para el punto de acceso cuando se le indique.

Nota: La clave WEP o la frase de contraseña WPA no es la misma que la contraseña del punto de acceso. La contraseña permite acceder a los valores del punto de acceso. La clave WEP o la frase de contraseña WPA permite que las impresoras y los equipos puedan conectarse a la red inalámbrica.

3 Busque la clave WEP o la frase de contraseña WPA.

¿Qué es un SSID?

Un *identificador de conjunto de servicio* (SSID) es el nombre que identifica una red inalámbrica. Todos los dispositivos de una red deben conocer el SSID de la red inalámbrica o no podrán comunicarse entre ellos. Normalmente, la red inalámbrica transmite el SSID para permitir que los dispositivos inalámbricos se conecten a ella. En ocasiones, el SSID no se transmite por motivos de seguridad.

Un SSID puede tener hasta 32 caracteres alfanuméricos.

¿Dónde puedo encontrar el SSID?

- Observe los valores en el punto de acceso (enrutador inalámbrico).
Muchos puntos de acceso disponen de un servidor web integrado al que se puede acceder mediante un navegador web.
- Compruebe si se ha instalado un programa en el equipo con el adaptador de red inalámbrico.
Muchos adaptadores de red proporcionan la aplicación de software que permite visualizar los valores inalámbricos del equipo, entre los que se incluyen el SSID.

Si no puede ubicar el SSID con uno de estos métodos, póngase en contacto con el personal de asistencia técnica.

¿Qué es una red?

Una red es un conjunto de dispositivos como equipos, impresoras, concentradores Ethernet, puntos de acceso y enrutadores conectados entre sí para la comunicación a través de cables o mediante conexión inalámbrica. Las redes pueden ser cableadas, inalámbricas o diseñadas para admitir tanto dispositivos inalámbricos como aquellos que utilizan cables.

¿Cómo puedo averiguar qué tipo de seguridad utiliza la red?

- Póngase en contacto con el personal de asistencia técnica.
Normalmente, la persona que configura la red conserva la información inalámbrica.
- Consulte la documentación proporcionada con el punto de acceso (enrutador inalámbrico).
- Compruebe los caracteres de la contraseña que utiliza para acceder a la red inalámbrica.

Si no utiliza contraseña, elija **Sin seguridad**.

Caracteres	Tipo de seguridad
Exactamente 10 ó 26 caracteres hexadecimales o Exactamente 5 o 13 caracteres ASCII	WEP
Exactamente 64 caracteres hexadecimales o Entre 8 y 63 caracteres ASCII	WPA o WPA2

Notas:

- Los caracteres hexadecimales son A-F, a-f y 0-9.
 - Los caracteres ASCII pueden incluir letras, números y símbolos que aparecen en un teclado.
- Observe los valores de seguridad en el punto de acceso.
- 1** Abra un explorador web y, a continuación, escriba la dirección IP del punto de acceso en el campo de la dirección.

Notas:

- Para obtener la dirección IP del punto de acceso, consulte la documentación de éste o póngase en contacto con el personal de asistencia técnica.
 - Si está utilizando un servidor proxy, desactívelo temporalmente para cargar correctamente la página web.
- 2** Introduzca el nombre de usuario y la contraseña para el punto de acceso cuando se le indique.
- Nota:** La clave WEP o la frase de contraseña WPA no es la misma que la contraseña del punto de acceso. La contraseña permite acceder a los valores del punto de acceso. La clave WEP o la frase de contraseña WPA permite que las impresoras y los equipos puedan conectarse a la red inalámbrica.
- 3** Busque la clave WEP o la frase de contraseña WPA.

¿Cómo se configuran las redes domésticas?

Los equipos de sobremesa, los portátiles y las impresoras deben estar conectados a través de cables o contar con adaptadores de red inalámbrica integrados o instalados para poder comunicarse entre sí a través de una red.

Existen muchas formas diferentes de configurar una red. A continuación, se incluyen cuatro ejemplos habituales.

Nota: Las impresoras de los diagramas siguientes representan a impresoras con servidores de impresión internos integrados de modo que puedan comunicarse a través de una red.

Ejemplos de red inalámbrica

Caso 1: Combinación de conexión inalámbrica y convencional en una red con acceso a Internet

- Todos los equipos e impresoras se conectan a la red a través de un router con funciones inalámbricas y Ethernet.
- Algunos equipos e impresoras se conectan de forma inalámbrica al router; otros se conectan a través de una conexión convencional.

- La red está conectada a Internet a través de DSL o de un módem de cable.

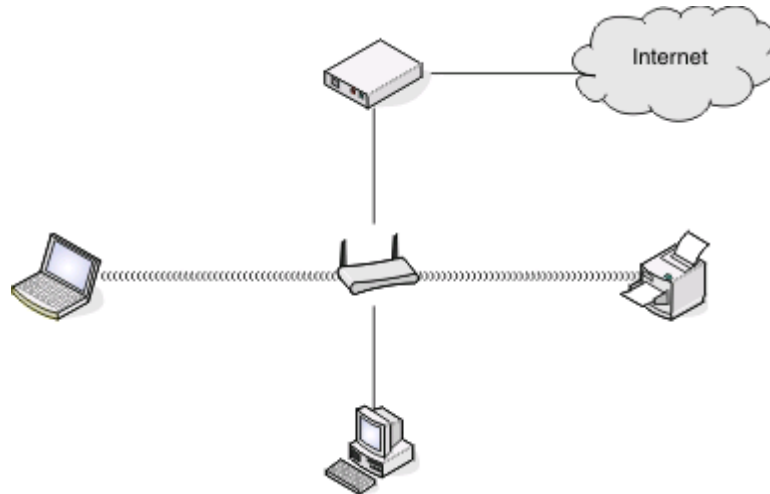

Caso 2: Red inalámbrica con acceso a Internet

- Todos los equipos e impresoras se conectan a la red mediante un punto de acceso inalámbrico o un router inalámbrico.
- El punto de acceso inalámbrico conecta la red a Internet a través de DSL o un módem de cable.

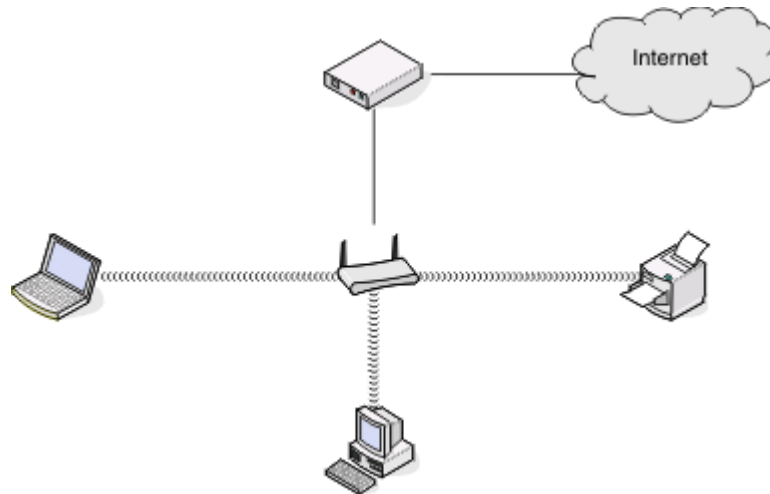

Caso 3: Red inalámbrica sin acceso a Internet

- Los equipos e impresoras se conectan a la red mediante un punto de acceso inalámbrico.
- La red no dispone de conexión a Internet.

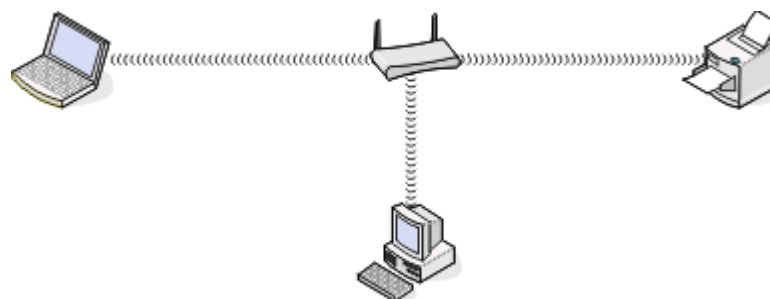

Caso 4: Equipo conectado de forma inalámbrica a una impresora sin acceso a Internet

- Un equipo está conectado directamente a una impresora sin pasar por un router inalámbrico.
- Esta configuración se conoce como *red ad hoc*.
- La red no dispone de conexión a Internet.

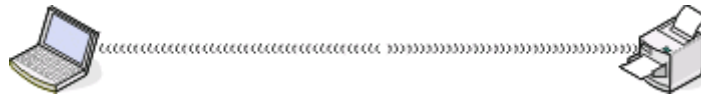

Nota: La mayoría de los equipos sólo se pueden conectar a una red inalámbrica cada vez. Si accede a Internet a través de una conexión inalámbrica, perderá el acceso si está conectado a una red ad hoc.

¿Por qué necesito un cable de instalación?

Al configurar la impresora en la red inalámbrica, deberá conectarla temporalmente a un equipo mediante el cable de instalación. Esta conexión temporal sirve para configurar los valores inalámbricos de la impresora.

¿Cómo se conecta el cable de instalación?

El cable de instalación se conecta a un puerto USB del equipo y al conector cuadrado de la parte posterior de la impresora. Esta conexión le permite configurar la impresora para una instalación en red o conectada de forma local.

- 1** Conecte el conector grande y rectangular a cualquier puerto USB del equipo. Los puertos USB pueden estar en la parte delantera o trasera del equipo y pueden ser horizontales o verticales.

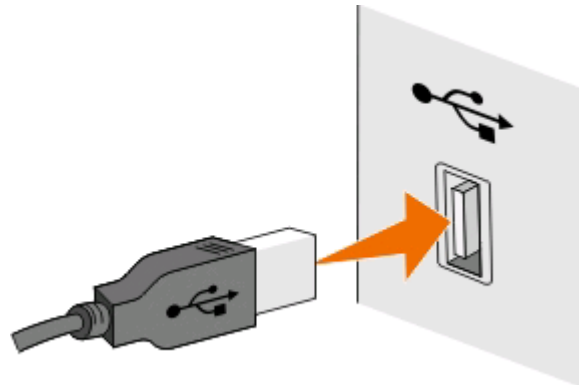

- 2** Acople el conector pequeño y cuadrado a la parte posterior de la impresora.

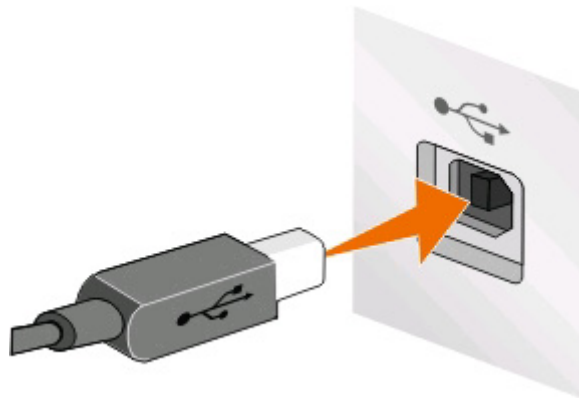

Conexión en red

3 Siga las instrucciones que se indican en la pantalla.

¿En qué se diferencian las redes de infraestructura y ad hoc?

Las redes inalámbricas funcionan en uno de estos modos: infraestructura o ad hoc.

En el modo de *infraestructura*, todos los dispositivos de una red inalámbrica se comunican entre sí mediante un punto de acceso (enrutador inalámbrico).

En el modo *ad hoc*, un equipo que disponga de un adaptador de red inalámbrica se comunica directamente con una impresora equipada con un servidor de impresión inalámbrico.

	Infraestructura	Ad hoc
Características		
Comunicación	A través de un punto de acceso	Directamente entre dispositivos
Seguridad	Más opciones de seguridad	WEP o sin seguridad
Alcance	Determinado por el alcance y el número de puntos de acceso	Limitado al alcance de los dispositivos individuales en la red
Velocidad	Generalmente más rápida	Generalmente más lenta
Requisitos para todos los dispositivos		
Dirección IP exclusiva para cada dispositivo	Sí	Sí
Modo establecido como	Modo de infraestructura	Modo Ad hoc
Mismo SSID	Sí, incluido el punto de acceso	Sí
Mismo canal	Sí, incluido el punto de acceso	Sí

Recomendamos configurar una red en modo de infraestructura con el CD del software de instalación. El modo de infraestructura ofrece:

- Mayor seguridad de la red
- Mayor fiabilidad
- Mejor rendimiento
- Configuración más sencilla

Búsqueda de la intensidad de la señal

Los dispositivos inalámbricos disponen de antenas integradas que transmiten y reciben las señales de radio. La intensidad de la señal que figura en la página de configuración de red de la impresora indica la intensidad con que se recibe la señal transmitida. Hay muchos factores que pueden afectar a la intensidad de la señal. Uno de los factores es la interferencia procedente de otros dispositivos inalámbricos o de otros aparatos, como hornos microondas. Otro factor es la distancia. Cuanto mayor sea la distancia entre dos dispositivos inalámbricos, más probabilidades hay de que la señal de comunicación sea débil.

La intensidad de la señal recibida por el equipo también puede afectar a la conectividad de la impresora con la red durante la configuración. Cuando instaló el adaptador inalámbrico en su equipo, es probable que el software del adaptador colocara un icono en la bandeja del sistema. Si hace doble clic en el icono, le indicará la intensidad con que el equipo está recibiendo la señal inalámbrica de la red.

Para mejorar la calidad de la señal, elimine las fuentes de interferencias o acerque los dispositivos inalámbricos al punto de acceso inalámbrico (enrutador inalámbrico).

¿Cómo se puede mejorar la intensidad de la señal inalámbrica?

Una razón común por la que las impresoras inalámbricas no pueden comunicarse a través de una red es una mala calidad de la señal inalámbrica. Si la señal es demasiado débil, demasiado distorsionada o está bloqueada por un objeto, no podrá transportar información entre el punto de acceso y la impresora. Para determinar si la impresora recibe una señal potente del punto de acceso, imprima una página de configuración de red. El campo Calidad indica la potencia relativa de señal inalámbrica que recibe la impresora. Sin embargo, las caídas en la intensidad de la señal pueden ser intermitentes y, aunque la calidad de la señal aparezca alta, puede caer en determinadas condiciones.

Si cree que existe un problema de intensidad de la señal entre el punto de acceso (el enrutador inalámbrico) y la impresora, pruebe una o más de las soluciones siguientes:

Notas:

- Las soluciones que se muestran a continuación son para redes de infraestructura. Si está utilizando una red ad hoc, ajuste el equipo cuando la solución sugiera que se ajuste el punto de acceso. Las redes ad hoc tienen un rango mucho menor que las redes de infraestructura.
- Las redes ad hoc tienen un rango mucho menor que las redes de infraestructura. Pruebe a acercar la impresora al equipo si existen problemas para comunicarse.

ACERQUE LA IMPRESORA AL PUNTO DE ACCESO

Si la impresora se encuentra demasiado alejada del punto de acceso, no podrá comunicarse con los otros dispositivos de la red. Para la mayoría de las redes inalámbricas de interior, la distancia máxima entre el punto de acceso y la impresora es aproximadamente de 30 metros (100 pies). La distancia puede ser mayor o menor, en función de la disposición de la red y las limitaciones del punto de acceso.

QUITTE LOS OBSTÁCULOS ENTRE EL PUNTO DE ACCESO Y LA IMPRESORA

La señal inalámbrica del punto de acceso atravesará la mayoría de los objetos. La mayoría de paredes, suelos, muebles y otros objetos no bloquearán la señal inalámbrica. Sin embargo, algunos materiales, como los objetos que contienen metal u hormigón, son demasiado densos como para que la señal los atraviese. Coloque la impresora y el punto de acceso para que la señal no quede bloqueada por estos objetos.

ELIMINE LAS FUENTES DE INTERFERENCIAS

Hay otro tipo de radiofrecuencias que pueden ocasionar problemas en la señal inalámbrica de la red, y que a su vez derivarían en problemas de impresión intermitentes.

- Siempre que sea posible, desconecte las posibles fuentes de interferencias.
- Evite la utilización de hornos microondas, teléfonos inalámbricos (pero no los teléfonos móviles), dispositivos de videovigilancia para bebés, prácticamente cualquier electrodoméstico de cocina, equipos de vigilancia inalámbricos o cualquier dispositivo que contenga un motor cuando imprima a través de una red inalámbrica.
- Si hay otra red inalámbrica en funcionamiento cerca, cambie el canal inalámbrico del punto de acceso.
- No coloque el punto de acceso en una impresora ni en un dispositivo electrónico. Estos dispositivos también pueden interferir con la señal inalámbrica.

DISPONGA LA RED PARA REDUCIR LA ABSORCIÓN DE SEÑAL

Aunque la señal inalámbrica pueda atravesar un objeto, se debilita ligeramente. Si atraviesa demasiados objetos, puede debilitarse significativamente. Todos los objetos absorben parte de la señal inalámbrica cuando los atraviesa, y algunos tipos de objetos absorben lo suficiente como para provocar problemas de comunicación. Coloque el punto de acceso en el punto más elevado de la habitación para evitar la absorción de señal.

¿Cómo puedo asegurarme de que el equipo y la impresora están conectados a la misma red inalámbrica?

Si la impresora no se encuentra en la misma red inalámbrica que el equipo, no podrá imprimir de forma inalámbrica. El SSID de la impresora debe coincidir con el SSID del equipo, si éste ya está conectado a la red inalámbrica.

Para los usuarios de Windows

1 Obtenga el SSID de la red a la que está conectado el equipo:

- a** Introduzca la dirección IP del punto de acceso (enrutador inalámbrico) en el campo de la dirección del explorador web.

Si desconoce la dirección IP del punto de acceso:

- 1** Haga clic en  o en **Inicio** y, a continuación, en **Ejecutar**.
- 2** En la casilla Iniciar búsqueda o Ejecutar, escriba `cmd`.
- 3** Pulse **Entrar** o haga clic en **Aceptar**.
- 4** Escriba `ipconfig` y, a continuación, pulse **Entrar**. Compruebe la sección Conexión de red inalámbrica:
 - La entrada "Puerta de enlace predeterminada" suele ser el punto de acceso.
 - La dirección IP aparece como cuatro grupos de números separados por puntos, como 192.168.2.134.

b Escriba el nombre de usuario y la contraseña del enrutador cuando se le solicite.

c Haga clic en **Aceptar**.

d Busque el SSID en la sección de configuración inalámbrica.

e Anote el SSID.

Nota: Asegúrese de copiarlo exactamente, incluidas las letras mayúsculas.

2 Obtenga el SSID de la red a la que está conectada la impresora:

a Desde la impresora, imprima una página de configuración de red.

b En la sección Inalámbrico, busque **SSID**.

3 Compare el SSID del equipo con el de la impresora.

Si los SSID coinciden, querrá decir que el equipo y la impresora están conectados a la misma red inalámbrica.

Si los SSID no coinciden, vuelva a ejecutar la utilidad para configurar la impresora en la red inalámbrica utilizada por el equipo.

Para los usuarios de Macintosh con una estación base AirPort

En Mac OS X versión 10.5 o posterior

- 1 En el menú Apple, navegue hasta:
Preferencias del sistema > Red > AirPort
Aparecerá el SSID de la red a la que está conectado el equipo en el menú Nombre de red.
- 2 Anote el SSID.

En Mac OS X versión 10.4 o anteriores

- 1 En el Finder, navegue hasta:
Aplicaciones > Conexión a Internet > AirPort
Aparecerá el SSID de la red a la que está conectado el equipo en el menú Red.
- 2 Anote el SSID.

Para los usuarios de Macintosh con un punto de acceso

- 1 Introduzca la dirección IP del punto de acceso en el campo de la dirección del explorador web y continúe con el paso 2.
Si desconoce la dirección IP del punto de acceso, realice las siguientes acciones:
 - a En el menú Apple, navegue hasta:
Preferencias del sistema > Red > AirPort
 - b Haga clic en **Avanzadas** o en **Configurar**.
 - c Haga clic en **TCP/IP**.
La entrada Router suele corresponder al punto de acceso.
- 2 Escriba el nombre de usuario y la contraseña cuando se le solicite y haga clic en **Aceptar**.
- 3 Busque el SSID en la sección de configuración inalámbrica.
- 4 Anote el SSID, el tipo de seguridad y la clave WEP/frase de contraseña WPA si aparecen en pantalla.

Notas:

- Asegúrese de copiar la información de la red exactamente, incluidas las letras mayúsculas.
- Guarde el SSID y la clave WEP, o la frase de contraseña WPA en un lugar seguro para consultarlos en el futuro.

¿Puedo utilizar mi impresora en una conexión de red y con USB al mismo tiempo?

Sí, la impresora es compatible con una conexión de red y con USB simultánea. La impresora puede configurarse de las tres maneras siguientes:

- Conectada de forma local (conectada a un equipo mediante un cable USB)
- Red inalámbrica
- Red inalámbrica y conectada de forma local simultáneamente

¿Qué es una dirección MAC?

Una dirección Media Access Control (MAC) es un identificador de 48 bits asociado al hardware de un equipo de red. La dirección MAC también puede denominarse dirección física porque está relacionada con el hardware del dispositivo en vez de con el software. La dirección MAC aparece como número hexadecimal en este formato: 01-23-45-67-89-AB.

Aunque se puede cambiar la dirección MAC de un dispositivo de red, no es muy habitual hacerlo. Por ello, las direcciones MAC se consideran permanentes. Las direcciones IP se cambian fácilmente, por lo que las direcciones MAC son un método más fiable para identificar un determinado dispositivo en una red.

Los enrutadores con funciones de seguridad permiten el filtrado de direcciones MAC en las redes. De esta manera, una lista controlada de dispositivos identificados por sus direcciones MAC puede acceder a la red, así como evitar que accedan dispositivos no deseados. Si la red utiliza el filtrado de direcciones MAC, asegúrese de añadir la dirección MAC de la impresora a la lista de dispositivos permitidos.

¿Dónde puedo encontrar la dirección MAC?

La mayoría de los equipos de la red cuentan con un número de identificación exclusivo de hardware para distinguirse de los demás dispositivos de la red. Este número se conoce como dirección de *control de acceso al medio* (MAC, Media Access Control).

Al instalar la impresora en una red, asegúrese de seleccionar la impresora con la dirección MAC correcta.

La etiqueta de dirección MAC se encuentra dentro de la impresora.

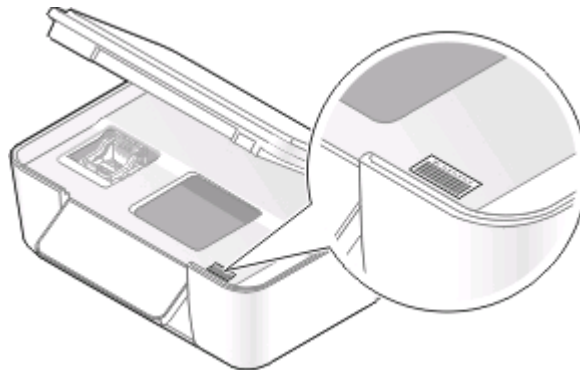

La dirección MAC del servidor de impresión interno está constituida por una serie de letras y números. En otros casos, algunos dispositivos utilizan un tipo de dirección MAC llamada *dirección administrada universalmente* (UAA, Universally Administered Address).



Nota: Se puede definir una lista de direcciones MAC en un punto de acceso (router) para que sólo los dispositivos cuyas direcciones MAC coincidan puedan operar en la red. A esto se le llama *filtrado MAC*. Si el filtrado MAC está activado en el punto de acceso y desea agregar una impresora a la red, deberá incluir la dirección MAC de la impresora en la lista de filtros MAC.

¿Qué es una dirección IP?

Una dirección IP es un número exclusivo utilizado por los dispositivos (como la impresora inalámbrica, el equipo o el punto de acceso inalámbrico) en una red IP para localizarse y comunicarse entre sí. Los dispositivos en una red IP sólo pueden comunicarse si disponen de direcciones IP exclusivas y válidas. Una dirección IP exclusiva significa que no hay dos dispositivos en la misma red que tengan la misma dirección IP.

Una dirección IP es un grupo de cuatro números separados por puntos. Un ejemplo de dirección IP es 192.168.100.110.

¿Qué es TCP/IP?

Las redes pueden funcionar debido a que los ordenadores, las impresoras y otros dispositivos son capaces de enviarse datos unos a otros, a través de cables o de señales inalámbricas. Esta transferencia de datos es posible por conjuntos de reglas de transmisión de datos llamados *protocolos*. Se puede pensar en un protocolo como un idioma, y como un idioma, tiene reglas que permiten a los participantes comunicarse entre sí.

Distintos tipos de redes utilizan distintos protocolos, pero el más conocido es el *Protocolo de control de transmisión/Protocolo de Internet* (TCP/IP). TCP/IP se utiliza para enviar datos a través de Internet, así como de la mayoría de redes empresariales y domésticas.

Debido a que los ordenadores no entienden palabras y, por el contrario, se fundamentan en el uso de números para la comunicación, TCP/IP precisa que cada dispositivo de la red que utilice TCP/IP para comunicarse disponga de una dirección IP. Las direcciones IP son en esencia nombres de ordenadores unívocos en formato numérico, que se usan para transferir datos por una red. Las direcciones IP permiten al protocolo TCP/IP confirmar solicitudes y recepciones de datos de varios dispositivos de la red.

¿Cómo se localiza una dirección IP?

Para los usuarios de Windows

- 1 Haga clic en  o en **Inicio** y, a continuación, haga clic en **Ejecutar**.
- 2 En la casilla Iniciar búsqueda o Ejecutar, escriba `cmd`.
- 3 Pulse **Entrar** o haga clic en **Aceptar**.
- 4 Escriba `ipconfig` y, a continuación, pulse **Entrar**.

La dirección IP aparece como cuatro grupos de números separados por puntos, como 192.168.0.100.

Para los usuarios de Macintosh

- 1 En el menú Apple, navegue hasta:
Acerca de este Mac > Más información
- 2 En el panel Contenido, seleccione **Red**.
- 3 Si se ha conectado a través de una red inalámbrica, seleccione **AirPort** en la lista Servicios activos.

Ubicación de la dirección IP de la impresora

- Desde la impresora, imprima una página de configuración de red.

En la sección TCP/IP, busque **Dirección**.

- Observe los valores de la impresora.

1 En el panel de control de la impresora, navegue hasta:

 > **Configuración de red** > **TCP/IP**

2 Busque **Dirección IP**.

¿Cómo se asignan las direcciones IP?

Debe asignarse automáticamente una dirección IP a la red por medio de DHCP. Una vez configurada la impresora en el equipo, el equipo utiliza esta dirección para enviar todos los trabajos de impresión a través de la red a la impresora.

Si no se asigna automáticamente la dirección IP, se le solicitará durante la configuración inalámbrica que introduzca manualmente una dirección y otra información de red después de seleccionar la impresora de la lista disponible.

¿Qué es un índice de clave?

Es posible configurar un punto de acceso inalámbrico (enrutador inalámbrico) con cuatro claves WEP (privacidad equivalente por cable) como máximo. No obstante, sólo se utiliza una clave en la red cada vez. Las claves están numeradas, y el número de clave recibe el nombre de índice de clave. Todos los dispositivos de la red inalámbrica deben estar configurados para poder utilizar el mismo índice de clave en caso de que se configuren varias claves WEP en el punto de acceso inalámbrico.

Seleccione el mismo índice de clave en la impresora cuando la utilice con un punto de acceso inalámbrico.



Mantenimiento de la impresora

Mantenimiento de cartuchos de tinta

Además de las siguientes tareas que puede llevar a cabo, la impresora realiza un ciclo de mantenimiento automático cada semana si está enchufada a una toma eléctrica. Saldrá brevemente del modo de ahorro de energía o se encenderá de forma temporal si está apagada.

Comprobación de los niveles de tinta

Uso del panel de control de la impresora

- 1 En el panel de control de la impresora, pulse .
- 2 Presione los botones de flecha para desplazarse a **Mantenimiento** y, a continuación, pulse .
- 3 Pulse  de nuevo para seleccionar **Niveles de tinta**.
- 4 Pulse los botones de flecha para comprobar el nivel de tinta de cada cartucho.

Uso del software de la impresora

Para los usuarios de Windows

- 1 Haga clic en  o en **Inicio**.
- 2 Haga clic en **Todos los programas** o en **Programas** y, a continuación, seleccione la carpeta del programa de la impresora en la lista.
- 3 Seleccione **Inicio de la impresora**.
- 4 Seleccione la impresora en la lista desplegable de impresoras.
- 5 En la ficha Mantenimiento, haga clic en **Compruebe los niveles de tinta**.

Para los usuarios de Macintosh



- 1 En el escritorio del Finder, haga doble clic en la carpeta del programa de la impresora.
- 2 Seleccione **Utilidad de la impresora** en la lista.
- 3 Compruebe los niveles de tinta en la ficha Mantenimiento.

Alineación del cabezal de impresión

Si los caracteres o las líneas de la imagen de la impresora aparecen quebrados u ondulados, es posible que sea necesario alinear el cabezal de impresión.

Uso del panel de control de la impresora

- 1 Cargue papel normal.
- 2 En el panel de control de la impresora, pulse .

- 3 Presione los botones de flecha para desplazarse a **Mantenimiento** y, a continuación, pulse .
- 4 Pulse los botones de flecha para desplazarse a **Alinear impresora** y, a continuación, pulse .
- 5 Pulse  de nuevo.

Se imprimirá una página de alineación.

Nota: No retire la página de alineación hasta que la impresión haya finalizado.

Uso del software de la impresora

Para los usuarios de Windows

- 1 Cargue papel normal.
- 2 Haga clic en  o en **Inicio**.
- 3 Haga clic en **Todos los programas** o en **Programas** y, a continuación, seleccione la carpeta del programa de la impresora en la lista.
- 4 Seleccione **Inicio de la impresora**.
- 5 Seleccione la impresora en la lista desplegable de impresoras.
- 6 En la ficha Mantenimiento, haga clic en **Alinear cartuchos**.
- 7 Siga las instrucciones que aparecen en la pantalla del equipo.

Para los usuarios de Macintosh

- 1 Cargue papel normal.
- 2 En el escritorio del Finder, haga doble clic en la carpeta del programa de la impresora.
- 3 Seleccione **Utilidad de la impresora** en la lista.
- 4 En la ficha Mantenimiento del cuadro de diálogo Utilidad de la impresora, haga clic en **Imprimir página de alineación**.
- 5 Siga las instrucciones que aparecen en la pantalla del equipo.

Si ha alineado los cartuchos para mejorar la calidad de impresión, vuelva a imprimir el documento. Si la calidad de impresión no ha mejorado, limpie los inyectores del cabezal de impresión.





Limpieza de los inyectores del cabezal de impresión

En ocasiones, la pobre calidad de impresión se debe a que los inyectores del cabezal de impresión están obstruidos. Limpie los inyectores del cabezal de impresión para mejorar la calidad de las impresiones.

Notas:

- Al limpiar los inyectores del cabezal de impresión se utiliza tinta, por lo que límpielos únicamente cuando sea necesario.
- En la limpieza profunda, se utiliza más tinta, por lo que utilice primero la opción Limpiar cabezal para ahorrar tinta.
- Si los niveles de tinta son muy bajos, deberá sustituir los cartuchos de tinta antes de limpiar los inyectores del cabezal de impresión.

Uso del panel de control de la impresora

- 1 En el panel de control de la impresora, pulse .
- 2 Presione los botones de flecha para desplazarse a **Mantenimiento** y, a continuación, pulse .
- 3 Pulse los botones de flecha para desplazarse a **Limpiar cabezal** y, a continuación, pulse .
- 4 Pulse  para limpiar los inyectores del cabezal de impresión.
Se imprimirá una página de limpieza.

Uso del software de la impresora

Para los usuarios de Windows

- 1 Haga clic en  o en **Inicio**.
- 2 Haga clic en **Todos los programas** o en **Programas** y, a continuación, seleccione la carpeta del programa de la impresora en la lista.
- 3 Seleccione **Inicio de la impresora**.
- 4 En la ficha Mantenimiento, haga clic en **Limpiar cartuchos**.

Para los usuarios de Macintosh

- 1 En el escritorio del Finder, haga doble clic en la carpeta del programa de la impresora.
- 2 Seleccione **Utilidad de la impresora** en la lista.
- 3 En la ficha Mantenimiento, seleccione **Limpiar inyectores de impresión**.
Se imprimirá una página de limpieza.

Limpieza de la parte exterior de la impresora

- 1 Asegúrese de que la impresora esté apagada y desconectada de la toma mural.



PRECAUCIÓN: PELIGRO DE DESCARGAS ELÉCTRICAS Para evitar el riesgo de descarga eléctrica al limpiar el exterior de la impresora, desconecte el cable de alimentación de la toma mural y desconecte todos los cables de la impresora antes de realizar la operación.

- 2 Extraiga todo el papel de la impresora.

3 Humedezca con agua un paño limpio y que no suelte pelusa.

Advertencia—Posibles daños: No utilice productos de limpieza para el hogar ni detergentes, ya que podrían dañar el acabado de la impresora.

4 Limpie únicamente la parte exterior de la impresora y asegúrese de eliminar todos los residuos de tinta acumulados en la bandeja de salida de papel.

Advertencia—Posibles daños: La utilización de un paño húmedo para la limpieza de la parte interior podría originar daños en la impresora.

5 Asegúrese de que la impresora esté seca antes de comenzar un nuevo trabajo de impresión.

Limpieza del cristal del escáner

1 Humedezca un paño limpio que no suelte pelusa.

2 Limpie con cuidado el cristal del escáner.

Nota: Asegúrese de que toda la tinta o el líquido corrector del documento estén secos antes de colocar el documento sobre el cristal del escáner.

Solución de problemas

Pasos previos a la solución de problemas

Utilice la lista de comprobación para resolver la mayoría de los problemas:

- Asegúrese de que el cable de alimentación se encuentra enchufado a la impresora y a una toma de corriente que funcione.
- Asegúrese de que la impresora no esté enchufada a ningún protector contra sobrevoltaje, fuentes de alimentación sin interrupción o cables de extensión.
- Asegúrese de que la impresora esté encendida.
- Asegúrese de que la impresora está conectada correctamente al equipo host, servidor de impresión u otro punto de acceso de red.
- Compruebe los mensajes de error de la impresora y resuelva cualquier error.
- Compruebe los mensajes de atasco de papel y solucione cualquier atasco.
- Compruebe los cartuchos de tinta e instale cartuchos nuevos si es necesario.
- Utilice el Centro de servicios para localizar y resolver el problema (sólo para Windows).
- Apague la impresora, espere 10 segundos aproximadamente y, a continuación, enciéndala de nuevo.

Uso del Centro de servicios para solucionar problemas de la impresora

El Centro de servicios ofrece una ayuda paso a paso para solucionar problemas y contiene enlaces a las tareas de mantenimiento de la impresora y al servicio de atención al cliente.

Para abrir el Centro de servicios, utilice uno de los métodos siguientes:

Método 1	Método 2
Si aparece en un cuadro de diálogo de mensaje de error, haga clic en el enlace Para obtener más ayuda, utilice el Centro de servicios .	<ol style="list-style-type: none">1 Haga clic en  o en Inicio.2 Haga clic en Todos los programas o Programas y, a continuación, seleccione la carpeta del programa de la impresora en la lista.3 Seleccione Inicio de impresora.4 En la ficha de asistencia técnica, seleccione Centro de servicios.

Si la Solución de problemas no resuelve su problema

Visite nuestro sitio web en support.dell.com para encontrar la siguiente información:

- Asistencia técnica en directo en línea
- Números de contacto para obtener asistencia técnica telefónica





Solución de problemas de configuración

- “En la pantalla de la impresora no aparece el idioma correcto” en la página 96
- “Errores de cabezal de impresión” en la página 96
- “No se instaló el software” en la página 99
- “El trabajo de impresión no se imprime o faltan páginas” en la página 99
- “La impresora imprime páginas en blanco” en la página 100
- “La impresora está ocupada o no responde” en la página 101
- “No se pueden eliminar los documentos de la cola de impresión” en la página 101
- “No se puede imprimir mediante el USB” en la página 101







En la pantalla de la impresora no aparece el idioma correcto

Si la lista de comprobación "Pasos previos a la solución de problemas" no resuelve el problema, intente una o más de las siguientes opciones:

CAMBIE EL IDIOMA MEDIANTE LOS MENÚS DE LA IMPRESORA

- 1 En el panel de control de la impresora, pulse .
- 2 Presione los botones de flecha para desplazarse a **Predeterminado** y, a continuación, pulse .
- 3 Pulse los botones de flecha para desplazarse a **Predeterminado** y, a continuación, pulse .
- 4 Pulse los botones de flecha para desplazarse a **De fábrica** y, a continuación, pulse .
- 5 Complete la configuración inicial de la impresora.

CAMBIE EL IDIOMA MEDIANTE UNA COMBINACIÓN DE BOTONES (SI NO PUEDE LEER EL IDIOMA ACTUAL)

- 1 Apague la impresora.
Nota: Si ha definido el tiempo de espera de ahorro de energía en el menú de configuración, mantenga pulsado  durante tres segundos para apagar la impresora.
- 2 Mantenga pulsado  y . A continuación, pulse y libere  para encender la impresora.
Nota: No suelte  ni  hasta que **Selección de idioma** aparezca en la pantalla, lo que indica que la impresora se ha restablecido.
- 3 Complete la configuración inicial de la impresora.

Errores de cabezal de impresión

Si la lista de comprobación "Pasos previos a la solución de problemas" no resuelve el problema, intente una de las siguientes opciones:

EXTRAIGA EL CABEZAL DE IMPRESIÓN E INTRODÚZCALO DE NUEVO

- 1 Abra la impresora y levante el pestillo.



- 2 Extraiga el cabezal de impresión.

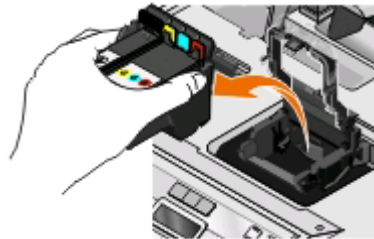

Advertencia—Posibles daños: No toque el filtro de tinta o los inyectores del cabezal de impresión.

- 3 Limpie los contactos con un paño limpio y que no suelte pelusa.
 - En el cabezal de impresión



- En el cabezal de impresión

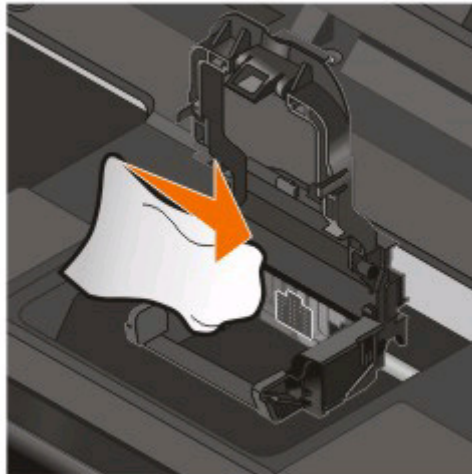

Advertencia—Posibles daños: No toque el filtro de tinta o los inyectores del cabezal de impresión.



- 4 Vuelva a insertar el cabezal de impresión y, a continuación, cierre el pestillo hasta que haga *clic*.

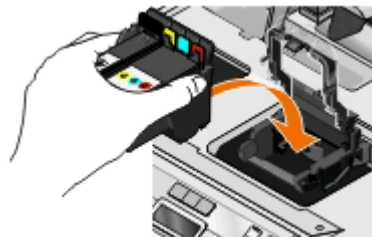

- 5 Cierre la impresora.

Nota: Si tras extraer y volver a colocar el cabezal de impresión no se resuelve el error, póngase en contacto con el servicio de atención al cliente.

No se instaló el software

Si ha tenido problemas durante la instalación o si la impresora no aparece en la lista de la carpeta Impresoras o como una opción de impresora cuando se envía un trabajo de impresión, pruebe a desinstalar y volver a instalar el software.

Antes de volver a instalar el software, haga lo siguiente:

ASEGÚRESE DE QUE EL EQUIPO CUMPLE LOS REQUISITOS MÍNIMOS DEL SISTEMA QUE FIGURAN EN LA CAJA DE LA IMPRESORA

DESACTIVE TEMPORALMENTE LOS PROGRAMAS DE SEGURIDAD DE WINDOWS ANTES DE INSTALAR EL SOFTWARE

COMPRUEBE LA CONEXIÓN USB

- 1 Compruebe que el cable USB no haya sufrido ningún daño evidente. Si el cable está dañado, utilice uno nuevo.
- 2 Conecte firmemente el extremo cuadrado del cable USB a la parte trasera de la impresora.
- 3 Conecte firmemente el extremo rectangular del cable USB al puerto USB del equipo.
El puerto USB se indica con un  símbolo USB.

Nota: Si sigue teniendo problemas, pruebe a utilizar otro puerto USB del equipo. Puede haber utilizado un puerto defectuoso.

VUELVA A CONECTAR LA FUENTE DE ALIMENTACIÓN DE LA IMPRESORA

- 1 Apague la impresora y, a continuación, desconecte el cable de alimentación de la toma mural.
- 2 Retire con cuidado la fuente de alimentación de la impresora y, a continuación, vuelva a insertarla.
- 3 Conecte el cable de alimentación a la toma mural y, a continuación, encienda la impresora.

El trabajo de impresión no se imprime o faltan páginas

Si la lista de comprobación "Pasos previos a la solución de problemas" no resuelve el problema, intente una o más de las siguientes opciones:

ASEGÚRESE DE QUE LOS CARTUCHOS DE TINTA ESTÁN CORRECTAMENTE INTRODUCIDOS

- 1 Encienda la impresora y, a continuación, vuelva a abrir la impresora.
- 2 Asegúrese de que los cartuchos están insertados correctamente.
Los cartuchos deben *encajar* completamente en la ranura de color correspondiente del cabezal de impresión.
- 3 Cierre la impresora.

SELECCIONE LA IMPRESORA EN EL CUADRO DE DIÁLOGO IMPRIMIR ANTES DE ENVIAR EL TRABAJO DE IMPRESIÓN

ASEGÚRESE DE QUE EL TRABAJO DE IMPRESIÓN NO ESTÁ EN PAUSA

ASEGÚRESE DE QUE LA IMPRESORA ESTÁ CONFIGURADA COMO LA IMPRESORA PREDETERMINADA

VUELVA A CONECTAR LA FUENTE DE ALIMENTACIÓN DE LA IMPRESORA

- 1 Apague la impresora y, a continuación, desconecte el cable de alimentación de la toma mural.
- 2 Retire con cuidado la fuente de alimentación de la impresora y, a continuación, vuelva a insertarla.
- 3 Conecte el cable de alimentación a la toma mural y, a continuación, encienda la impresora.

RETIRE Y VUELVA CONECTAR EL CABLE USB QUE ESTÁ CONECTADO A LA IMPRESORA

COMPRUEBE LA CONEXIÓN USB

- 1 Compruebe que el cable USB no haya sufrido ningún daño evidente. Si el cable está dañado, utilice uno nuevo.
- 2 Conecte firmemente el extremo cuadrado del cable USB a la parte trasera de la impresora.
- 3 Conecte firmemente el extremo rectangular del cable USB al puerto USB del equipo.

El puerto USB se indica con un  símbolo USB.





Nota: Si sigue teniendo problemas, pruebe a utilizar otro puerto USB del equipo. Puede haber utilizado un puerto defectuoso.

DESINSTALE Y VUELVA A INSTALAR EL SOFTWARE DE LA IMPRESORA

La impresora imprime páginas en blanco

Es posible que las páginas en blanco se deban a una mala instalación de los cartuchos de tinta.

VUELVA A INSTALAR LOS CARTUCHOS DE TINTA, LIMPIE EN PROFUNDIDAD Y ALINEE EL CABEZAL DE IMPRESIÓN

- 1 Vuelva a instalar los cartuchos de tinta. Consulte "Sustitución de cartuchos de tinta" en la página 11 para obtener más información.
Si los cartuchos no encajan, asegúrese de que está bien colocado el cabezal de impresión y, a continuación, intente instalar los cartuchos de nuevo.
- 2 Cargue papel normal.
- 3 En el panel de control de la impresora, pulse .
- 4 Presione los botones de flecha para desplazarse a **Mantenimiento** y, a continuación, pulse .
- 5 Pulse los botones de flecha para desplazarse a **Limpieza profunda de cabezal** y, a continuación, pulse .
- Se imprimirá una página de limpieza.
- 6 Pulse los botones de flecha para desplazarse a **Alinear impresora** y, a continuación, pulse .

Se imprimirá una página de alineación.

Notas:

- No retire la página de alineación hasta que la impresión haya finalizado.
- No lleve a cabo limpiezas profundas consecutivas.
- Póngase en contacto con el departamento de Asistencia técnica, si el problema persiste después de una limpieza profunda.

La impresora está ocupada o no responde

Si la lista de comprobación "Pasos previos a la solución de problemas" no resuelve el problema, intente una o más de las siguientes opciones:

COMPRUEBE QUE LA IMPRESORA NO ESTÁ EN MODO DE AHORRO DE ENERGÍA

Si la luz de encendido parpadea lentamente, la impresora está en modo de ahorro. Pulse  para que la impresora salga del modo de ahorro.

Si la impresora no sale del modo de ahorro de energía, restaure la alimentación:

- 1 Desconecte el cable de alimentación de la toma mural y espere 10 segundos.
- 2 Inserte el cable de alimentación en la toma mural y, a continuación, encienda la impresora.

Si el problema persiste, compruebe si en el sitio web existen actualizaciones para el software o firmware de la impresora.

VUELVA A CONECTAR LA FUENTE DE ALIMENTACIÓN DE LA IMPRESORA

- 1 Apague la impresora y desconecte el cable de alimentación de la toma mural.
- 2 Retire con cuidado la fuente de alimentación de la impresora y, a continuación, vuelva a insertarla.
- 3 Conecte el cable de alimentación a la toma mural y, a continuación, encienda la impresora.

No se pueden eliminar los documentos de la cola de impresión

Si tiene trabajos esperando en la cola de impresión y no puede eliminarlos para imprimir otros trabajos, es posible que la impresora y el equipo no se estén comunicando.

REINICIE EL EQUIPO Y VUELVA A INTENTARLO

No se puede imprimir mediante el USB

Si la lista de comprobación "Pasos previos a la solución de problemas" no resuelve el problema, intente una o más de las siguientes opciones:

COMPRUEBE LA CONEXIÓN USB

- 1 Compruebe que el cable USB no haya sufrido ningún daño evidente. Si el cable está dañado, utilice uno nuevo.
- 2 Conecte firmemente el extremo cuadrado del cable USB a la parte trasera de la impresora.

- 3 Conecte firmemente el extremo rectangular del cable USB al puerto USB del equipo.

El puerto USB se indica con un  símbolo USB.

Nota: Si sigue teniendo problemas, pruebe a utilizar otro puerto USB del equipo. Puede haber utilizado un puerto defectuoso.

ASEGÚRESE DE QUE EL PUERTO USB ESTÁ ACTIVADO EN WINDOWS

- 1 Haga clic en  en **Inicio** y, a continuación, haga clic en **Ejecutar**.
- 2 En la casilla Iniciar búsqueda o Ejecutar, escriba `devmgmt.msc`.
- 3 Pulse **Introduzca el** en **Aceptar**.
Se abre el Administrador de dispositivos.
- 4 Haga clic en el signo más (+) situado junto a los controladores de bus serie universal.
Si el controlador host USB y el concentrador raíz USB aparecen en la lista, el puerto USB está activado.

Para obtener más información, consulte la documentación del equipo.

DESINSTALE Y VUELVA A INSTALAR EL SOFTWARE DE LA IMPRESORA

Solución de problemas de atascos y alimentación de papel

- “Atasco de papel en la impresora” en la página 102
- “Atasco de papel en la bandeja de papel” en la página 103
- “Atascos de papel en la unidad de impresión a doble cara” en la página 103
- “Fallos en la alimentación del papel normal o especial” en la página 104

Atasco de papel en la impresora

Nota: Los componentes internos de la impresora son delicados. Evite tocar de forma innecesaria estos componentes cuando desatasque la impresora.

- 1 Pulse  para apagar la impresora.
- 2 Compruebe la bandeja de papel o levante el escáner para localizar el papel atascado.

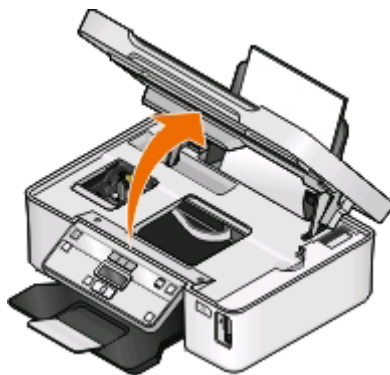

Solución de problemas

3 Sujete firmemente el papel y extráigalo con cuidado.

Nota: Tenga cuidado para no romper el papel al extraerlo.

4 Pulse  para volver a encender la impresora.

Atasco de papel en la bandeja de papel

Nota: Los componentes internos de la impresora son delicados. Evite tocar de forma innecesaria estos componentes cuando desatasque la impresora.

1 Pulse  para apagar la impresora.

2 Sujete firmemente el papel y extráigalo con cuidado.

Nota: Tenga cuidado para no romper el papel al extraerlo.

3 Pulse  para volver a encender la impresora.

Atascos de papel en la unidad de impresión a doble cara

Nota: Los componentes internos de la impresora son delicados. Evite tocar de forma innecesaria estos componentes cuando desatasque la impresora.

1 Presione hacia abajo los pestillos de la unidad de impresión a doble cara y extráigala.

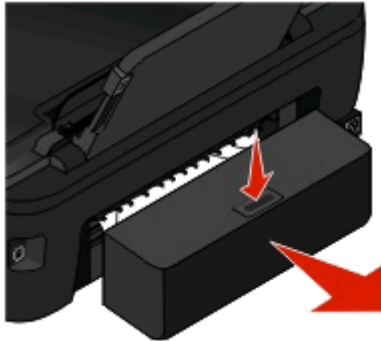

PRECAUCIÓN: POSIBLES DAÑOS PERSONALES: El área que se encuentra detrás de la cubierta de la unidad de impresión a doble cara tiene estrías sobresalientes en la trayectoria del papel. Para evitar cualquier daño, tenga cuidado al acceder a esta área cuando trate de eliminar un atasco de papel.

2 Sujete firmemente el papel y extráigalo con cuidado.



Nota: Tenga cuidado para no romper el papel al extraerlo.

3 Vuelva a insertar la unidad de impresión a doble cara.

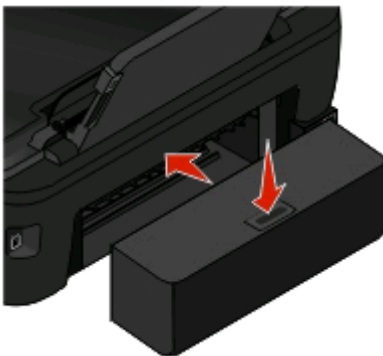

4 Toque **HECHO** o pulse , en función del modelo de impresora.

5 Reanude el trabajo de impresión en su ordenador.

Fallos en la alimentación del papel normal o especial

A continuación, se describen posibles soluciones en caso de fallo en la alimentación del papel normal o especial, de impresiones inclinadas, o si se pegan o adhieren varias hojas. Pruebe una o varias de las soluciones que se indican a continuación:

COMPRUEBE EL ESTADO DEL PAPEL

Utilice únicamente papel nuevo y sin arrugas.

COMPRUEBE LA CARGA DE PAPEL

- Cargue una pequeña cantidad de papel en la impresora.
- Cargue el papel con la cara impresa hacia arriba. (Si no está seguro de qué cara es la imprimible, consulte las instrucciones del papel fotográfico.)
- Compruebe las instrucciones de carga para el papel y el material especial.

RETIRE CADA PÁGINA CUANDO ESTÉ IMPRESA

AJUSTE LAS GUÍAS DE PAPEL AL PAPEL CARGADO

Solución de problemas de impresión

- “La calidad en los bordes de la página es baja” en la página 105
- “Rayas o líneas en la imagen impresa” en la página 106
- “La velocidad de impresión es lenta” en la página 106
- “El equipo se ralentiza cuando se realizan impresiones” en la página 107

La calidad en los bordes de la página es baja

Si la lista de comprobación "Pasos previos a la solución de problemas" no resuelve el problema, realice al menos una de las siguientes acciones:

COMPRUEBE LOS VALORES DE IMPRESIÓN MÍNIMOS

A no ser que esté utilizando la función sin bordes, utilice estos valores de margen de impresión mínimos:

- Márgenes derecho e izquierdo:
 - 6,35 mm (0,25 pulgadas) para papel de tamaño Carta
 - 3,37 mm (0,133 pulgadas) para todos los tamaños excepto Carta
- Margen superior: 1,7 mm (0,067 pulgadas).
- Margen inferior: 12,7 mm (0,5 pulgadas).

SELECCIONE LA FUNCIÓN DE IMPRESIÓN SIN BORDES

Para los usuarios de Windows

- 1 Con un documento o foto abierto, haga clic en **Archivo > Imprimir**.
- 2 Haga clic en **Propiedades, Preferencias, Opciones** o en **Configuración**.
- 3 En el área de opciones de papel de la ficha Configurar impresión, seleccione **Sin bordes**.

Para los usuarios de Macintosh

- 1 Con una foto abierta, elija **Archivo > Preparar página**.
Si no existe la opción Preparar página en el menú Archivo, vaya al paso 2. De lo contrario, especifique los valores de impresión:
 - a En el menú emergente Valores, seleccione **Atributos de página**.
 - b En el menú emergente "Formato para", seleccione la impresora.
 - c En el menú emergente Tamaño del papel, seleccione un tamaño de papel que contiene "(Sin bordes)" en el nombre.
Por ejemplo, si ha cargado una tarjeta fotográfica de 4 x 6, seleccione **EE. UU. 4 x 6 pulg. (Sin bordes)**.
 - d Seleccione una orientación y, a continuación, haga clic en **Aceptar**.
- 2 En la barra de menús, seleccione **Archivo > Imprimir**.
Si ya ha especificado la impresora, el tamaño del papel y la orientación en el paso 1, tendrá que volver a seleccionar la impresora en el menú emergente Impresora antes de continuar al paso 3. De lo contrario, configure estos valores:
 - a En el menú emergente Impresora, seleccione la impresora.
 - b En el menú emergente Tamaño del papel, seleccione un tamaño de papel que contiene "(Sin bordes)" en el nombre.
Por ejemplo, si ha cargado una tarjeta fotográfica de 4 x 6, seleccione **EE. UU. 4 x 6 pulg. (Sin bordes)**.
 - c Seleccione una orientación.
- 3 Si es necesario, haga clic en **Avanzadas**.

- 4 En el menú emergente de opciones de impresión, seleccione **Ajustes de impresión** o **Calidad y material**.
 - En el menú emergente Tipo de papel, seleccione el tipo de papel.
 - En el menú emergente Calidad de impresión, seleccione **Fotográfica** u **Óptima**.
- 5 Haga clic en **Imprimir**.

Rayas o líneas en la imagen impresa

Si la lista de comprobación "Pasos previos a la solución de problemas" no resuelve el problema, intente una o más de las siguientes opciones:

COMPRUEBE LOS NIVELES DE TINTA

Sustituya los cartuchos de tinta vacíos o con poca tinta.

SELECCIONE UNA CALIDAD DE IMPRESIÓN SUPERIOR EN EL SOFTWARE DE LA IMPRESORA

ASEGÚRESE DE QUE LOS CARTUCHOS ESTÁN INSTALADOS CORRECTAMENTE

ALINEE EL CABEZAL DE IMPRESIÓN

LIMPIEZA O LIMPIEZA PROFUNDA LOS INYECTORES DEL CABEZAL DE IMPRESIÓN

Nota: Si estas soluciones no eliminan las rayas o líneas de la imagen impresa, póngase en contacto con el servicio de asistencia técnica.

La velocidad de impresión es lenta

Si la lista de comprobación "Pasos previos a la solución de problemas" no resuelve el problema, intente una o más de las siguientes opciones:

AUMENTE AL MÁXIMO LA VELOCIDAD DE PROCESAMIENTO DEL EQUIPO

- Cierre todas las aplicaciones que no esté utilizando.
- Reduzca el número y el tamaño de los gráficos y de las imágenes del documento.
- Retire del sistema todas las fuentes que no utilice.

AMPLÍE LA MEMORIA

Considere la posibilidad de adquirir más memoria RAM.

SELECCIONE UNA CALIDAD DE IMPRESIÓN MENOR EN EL SOFTWARE DE LA IMPRESORA

SELECCIONE MANUALMENTE EL TIPO DE PAPEL QUE COINCIDA CON EL QUE ESTÁ UTILIZANDO

ELIMINE Y VUELVA A INSTALAR EL SOFTWARE DE LA IMPRESORA

El equipo se ralentiza cuando se realizan impresiones

A continuación, se describen posibles soluciones. Intente una de las siguientes:

SI UTILIZA UNA CONEXIÓN USB, PRUEBE CON UN CABLE USB DIFERENTE

SI ESTÁ EN RED, RESTAURE LA ALIMENTACIÓN DEL PUNTO DE ACCESO (ROUTER)

- 1 Desconecte el cable de alimentación desde el punto de acceso.
- 2 Espere diez segundos e inserte el cable de alimentación.

Solución de problemas de copia y digitalización

- “La fotocopiadora o el escáner no responde” en la página 107
- “La unidad del escáner no se cierra” en la página 107
- “Pobre calidad de la imagen digitalizada o copiada” en la página 107
- “Las fotografías o documentos se copian o digitalizan de forma parcial” en la página 108
- “No se ha realizado con éxito la digitalización” en la página 108
- “La digitalización tarda demasiado tiempo o bloquea el equipo” en la página 109
- “No se puede digitalizar al equipo a través de una red” en la página 109

La fotocopiadora o el escáner no responde

Si la lista de comprobación "Pasos previos a la solución de problemas" no resuelve el problema, intente una o más de las siguientes opciones:

ESTABLEZCA LA IMPRESORA COMO PREDETERMINADA

DESINSTALE Y VUELVA A INSTALAR EL SOFTWARE DE LA IMPRESORA

La unidad del escáner no se cierra

- 1 Levante la unidad del escáner.
- 2 Elimine la obstrucción con la unidad del escáner abierta.
- 3 Baje la unidad del escáner.

Pobre calidad de la imagen digitalizada o copiada

Si la lista de comprobación "Pasos previos a la solución de problemas" no resuelve el problema, intente una o más de las siguientes opciones:

LIMPIE EL CRISTAL DE ESCÁNER

AJUSTE LA CALIDAD DE DIGITALIZACIÓN EN EL SOFTWARE DE LA IMPRESORA

REVISE LOS CONSEJOS SOBRE COPIA, DIGITALIZACIÓN Y MEJORA DE LA CALIDAD DE IMPRESIÓN

UTILICE UNA VERSIÓN MÁS CLARA DEL DOCUMENTO ORIGINAL O IMAGEN

ASEGÚRESE DE QUE SE HA CARGADO EL DOCUMENTO O LA FOTO HACIA ABAJO EN EL CRISTAL DE ESCÁNER Y EN LA ESQUINA CORRECTA

Las fotografías o documentos se copian o digitalizan de forma parcial

Si la lista de comprobación "Pasos previos a la solución de problemas" no resuelve el problema, intente una o más de las siguientes opciones:

ASEGÚRESE DE QUE SE HA CARGADO EL DOCUMENTO O LA FOTO HACIA ABAJO EN EL CRISTAL DEL ESCÁNER Y EN LA ESQUINA CORRECTA

SELECCIONE UN TAMAÑO DE PAPEL EN EL SOFTWARE DE LA IMPRESORA QUE SE CORRESPONDA CON EL PAPEL CARGADO

ASEGÚRESE DE QUE EL VALOR TAMAÑO ORIGINAL SE CORRESPONDE CON EL DOCUMENTO QUE ESTÁ DIGITALIZANDO

No se ha realizado con éxito la digitalización

Si la lista de comprobación "Pasos previos a la solución de problemas" no resuelve el problema, intente una o más de las siguientes opciones:

COMPRUEBE LA CONEXIÓN USB

- 1** Compruebe que el cable USB no haya sufrido ningún daño evidente. Si el cable está dañado, utilice uno nuevo.
- 2** Conecte firmemente el extremo cuadrado del cable USB a la parte trasera de la impresora.
- 3** Conecte firmemente el extremo rectangular del cable USB al puerto USB del equipo.

El puerto USB se indica con un  símbolo USB.

Nota: Si sigue teniendo problemas, pruebe a utilizar otro puerto USB del equipo. Puede haber utilizado un puerto defectuoso.

REINICIE EL EQUIPO

La digitalización tarda demasiado tiempo o bloquea el equipo

Si la lista de comprobación "Pasos previos a la solución de problemas" no resuelve el problema, intente una o más de las siguientes opciones:

CIERRE OTROS PROGRAMAS DE SOFTWARE QUE NO SE ESTÉN UTILIZANDO

UTILICE UNA RESOLUCIÓN DE DIGITALIZACIÓN MENOR

No se puede digitalizar al equipo a través de una red

Si la lista de comprobación "Pasos previos a la solución de problemas" no resuelve el problema, intente una o más de las siguientes opciones:

ASEGÚRESE DE QUE EL EQUIPO Y LA IMPRESORA ESTÁN CONECTADOS A LA MISMA RED.

ASEGÚRESE DE QUE EL SOFTWARE DE LA IMPRESORA ESTÁ INSTALADO

Solución de problemas de tarjeta de memoria

- "Lista de comprobación para la solución de problemas de tarjetas de memoria" en la página 109
- "No sucede nada al introducir la tarjeta de memoria" en la página 109
- "No se pueden imprimir documentos desde una tarjeta de memoria o unidad flash" en la página 110
- "Las fotos no se transfieren desde una tarjeta memoria a través de una red inalámbrica" en la página 110

Lista de comprobación para la solución de problemas de tarjetas de memoria

Antes de buscar una solución al problema, utilice la lista de comprobación siguiente para resolver los problemas de tarjeta de memoria más habituales:

- Asegúrese de que la tarjeta de memoria que está utilizando se puede usar en la impresora.
- Compruebe que la tarjeta de memoria no está dañada.
- Asegúrese de que la tarjeta de memoria contiene tipos de archivos compatibles.

No sucede nada al introducir la tarjeta de memoria

Si la "Lista de comprobación para la solución de problemas de tarjetas de memoria" no resuelve el problema, intente una o más de las siguientes:

VUELVA A INTRODUCIR LA TARJETA DE MEMORIA

Es posible que haya introducido la tarjeta de memoria demasiado despacio. Retire la tarjeta de memoria y vuelva a introducirla rápidamente.

COMPRUEBE LA CONEXIÓN USB

- 1 Compruebe que el cable USB no haya sufrido ningún daño evidente. Si el cable está dañado, utilice uno nuevo.
- 2 Conecte firmemente el extremo cuadrado del cable USB a la parte trasera de la impresora.
- 3 Conecte firmemente el extremo rectangular del cable USB al puerto USB del equipo.

El puerto USB se indica con un  símbolo USB.

Nota: Si sigue teniendo problemas, pruebe a utilizar otro puerto USB del equipo. Puede haber utilizado un puerto defectuoso.

COMPRUEBE LA CONEXIÓN DE RED

Si la impresora y el equipo están conectados a través de una red, asegúrese de que se están comunicando el host y dispositivo correctos. Seleccione la impresora desde el equipo o el equipo desde la impresora.

No se pueden imprimir documentos desde una tarjeta de memoria o unidad flash

Si la “Lista de comprobación para la solución de problemas de tarjetas de memoria” no resuelve el problema, intente una o más de las siguientes:

COMPRUEBE LA CONEXIÓN USB

- 1 Compruebe que el cable USB no haya sufrido ningún daño evidente. Si el cable está dañado, utilice uno nuevo.
- 2 Conecte firmemente el extremo cuadrado del cable USB a la parte trasera de la impresora.
- 3 Conecte firmemente el extremo rectangular del cable USB al puerto USB del equipo.

El puerto USB se indica con un  símbolo USB.

Nota: Si sigue teniendo problemas, pruebe a utilizar otro puerto USB del equipo. Puede haber utilizado un puerto defectuoso.

COMPRUEBE LA CONEXIÓN DE RED

Si la impresora y el equipo están conectados a través de una red, asegúrese de que se están comunicando el host y dispositivo correctos. Seleccione la impresora desde el equipo o el equipo desde la impresora.

Las fotos no se transfieren desde una tarjeta memoria a través de una red inalámbrica

Si la “Lista de comprobación para la solución de problemas de tarjetas de memoria” no resuelve el problema, intente una o más de las siguientes:

ASEGÚRESE DE QUE TANTO LA IMPRESORA COMO EL EQUIPO DE DESTINO ESTÁN ENCENDIDOS Y PREPARADOS

SELECCIONE EL NOMBRE DE EQUIPO CORRECTO EN LA LISTA DE LA IMPRESORA

ASEGÚRESE DE QUE LA RED INALÁMBRICA ESTÉ CONECTADA Y ACTIVADA

Si la conexión inalámbrica está desactivada, utilice el cable USB para conectar la impresora al equipo.

Solución de problemas inalámbricos

- “Lista de comprobación de solución de problemas inalámbricos” en la página 111
- “Restablecimiento de los valores inalámbricos a los valores predeterminados de fábrica” en la página 112
- “No se puede imprimir a través de la red inalámbrica” en la página 112
- “El botón Continuar no está disponible” en la página 116
- “No se puede imprimir y hay un cortafuegos en el equipo” en la página 117
- “el indicador Wi-Fi no está encendido” en la página 118
- “El indicador Wi-Fi está en verde pero la impresora no imprime (sólo Windows)” en la página 118
- “El indicador Wi-Fi sigue en naranja” en la página 119
- “El indicador Wi-Fi parpadea en naranja durante la instalación” en la página 120
- “Servidor de impresión inalámbrica no instalado” en la página 125
- “Aparece el mensaje “Comunicación no disponible” cuando se imprime de forma inalámbrica” en la página 125
- “Se perdió la comunicación con la impresora al conectarse a la VPN, (Virtual Private Network, o red privada virtual)” en la página 127
- “Resolución de los problemas de comunicación inalámbrica intermitente” en la página 127





Lista de comprobación de solución de problemas inalámbricos

Antes de empezar a solucionar los problemas de la impresora inalámbrica, compruebe lo siguiente:

- La impresora, el equipo y el punto de acceso inalámbrico están enchufados y encendidos.
- La red inalámbrica funciona de modo correcto.
Intente acceder a otros equipos de su red inalámbrica.
Si la red tiene acceso a Internet, intente conectarse a Internet mediante una conexión inalámbrica.
- El SSID es correcto.
Imprima una página de configuración de red para comprobar el SSID que utiliza la impresora.
Si no sabe si el SSID es correcto, vuelva a ejecutar la configuración inalámbrica.
- La clave WEP o la frase de contraseña WPA es correcta (si la red es segura).
Acceda al punto de acceso inalámbrico (router inalámbrico) y compruebe la configuración de seguridad.
Una clave de seguridad es similar a una contraseña. Todos los dispositivos de la misma red inalámbrica que utilicen WEP, WPA o WPA2 comparten la misma clave de seguridad.
Si no sabe si la información de seguridad es correcta, vuelva a ejecutar la configuración inalámbrica.
- La impresora y el equipo están dentro del intervalo de la red inalámbrica.
En la mayoría de las redes, la impresora y el equipo deben encontrarse a menos de 30 metros (30 pies) respecto al punto de acceso inalámbrico (router inalámbrico).
- El indicador luminoso Wi-Fi verde esmeralda está encendido.
- El controlador de la impresora está instalado en el equipo desde el que se realiza una tarea.
- Está seleccionado el puerto correcto de la impresora.

- El equipo y la impresora están conectadas a la misma red inalámbrica.
- La impresora está alejada de obstáculos o dispositivos electrónicos que podrían interferir con la señal inalámbrica.
Asegúrese de que la impresora y el punto de acceso inalámbrico no estén separados por postes, paredes o columnas de soporte que contengan hormigón o metal.
Muchos dispositivos pueden interferir con la señal inalámbrica, entre los que se incluyen monitores, motores, teléfonos inalámbricos, cámaras del sistema de seguridad, otras redes inalámbricas y algunos dispositivos Bluetooth.

Restablecimiento de los valores inalámbricos a los valores predeterminados de fábrica

- 1 En el panel de control de la impresora, pulse .
- 2 Pulse los botones de flecha para desplazarse a **Configuración de red** y, a continuación, pulse .
- 3 Pulse los botones de flecha para desplazarse a **Restablecer adaptador de red a valores predeterminados de fábrica** y, a continuación, pulse .
- 4 Presione los botones de flecha para desplazarse a **Sí** y, a continuación, pulse .

Los valores inalámbricos de la impresora vuelven a ser los predeterminados de fábrica. Para realizar una comprobación, imprima una página de configuración de red.

No se puede imprimir a través de la red inalámbrica

Si ha tenido problemas durante la instalación o si la impresora no aparece en la carpeta de impresoras o como una opción de impresora cuando se envía un trabajo de impresión, pruebe a desinstalar y, a continuación, volver a instalar el software.

Antes de volver a instalar el software, vea la lista de comprobación de solución de problemas y, a continuación, haga lo siguiente:

APAGUE EL PUNTO DE ACCESO (ENRUTADOR INALÁMBRICO) Y VUELVA A ENCENDERLO

Espere un minuto hasta que se restablezca la conexión en la impresora y el equipo. En algunas ocasiones, esto actualiza las conexiones de red y resuelve problemas de conectividad.

DESCONÉCTESE DE LA SESIÓN DE VPN

Cuando está conectado a otra red a través de una conexión de VPN, no podrá acceder a la impresora a través de la red inalámbrica. Finalice la sesión de VPN e intente imprimir de nuevo.

ASEGÚRESE DE QUE EL MODO DEMO ESTÁ DESACTIVADO

Algunas funciones de la impresora no están disponibles cuando se activa el Modo demo.

En el panel de control de la impresora, navegue hasta:

 > **Modo demo** > **Desactivado** > guarde la configuración

COMPRUEBE LA CLAVE WEP O FRASE DE CONTRASEÑA WPA

Si el punto de acceso utiliza seguridad WEP, la clave WEP debería ser:

- Exactamente 10 o 26 caracteres hexadecimales. Los caracteres hexadecimales son A-F, a-f y 0-9.
o bien
- Exactamente 5 o 13 caracteres ASCII. Los caracteres ASCII pueden incluir letras, números y símbolos que aparecen en un teclado. Los caracteres ASCII de una clave WEP distinguen entre mayúsculas y minúsculas.

Si el punto de acceso utiliza seguridad WPA o WPA2, la frase de contraseña WPA debería ser:

- Exactamente 64 caracteres hexadecimales. Los caracteres hexadecimales son A-F, a-f y 0-9.
o bien
- Entre 8 y 63 caracteres ASCII. Los caracteres ASCII pueden incluir letras, números y símbolos que aparecen en un teclado. Los caracteres ASCII de una frase de contraseña WPA distinguen entre mayúsculas y minúsculas.

Nota: Si no tiene esta información, consulte la documentación de la red inalámbrica o póngase en contacto con la persona que configuró la red.

COMPRUEBE SI EL PUNTO DE ACCESO TIENE UN BOTÓN DE REGISTRO/ASOCIACIÓN

Es posible que en Europa, Oriente Medio y África, en los dispositivos de banda ancha inalámbricos como LiveBox, AliceBox, N9UF Box, FreeBox o Club Internet tenga que pulsar un botón de registro/asociación al añadir la impresora a la red inalámbrica.

Si está utilizando uno de estos dispositivos y necesita más información, consulte la documentación que se incluye en el dispositivo, o póngase en contacto con su proveedor de servicios de Internet.

SEPRE SU PUNTO DE ACCESO DE OTROS DISPOSITIVOS ELECTRÓNICOS

Puede haber interferencias temporales de dispositivos electrónicos como hornos microondas u otros electrodomésticos, teléfonos inalámbricos, dispositivos de videovigilancia para bebés y cámaras de sistemas de seguridad. Asegúrese de que el punto de acceso no está situado demasiado cerca de este tipo de dispositivos.

ACERQUE EL EQUIPO O LA IMPRESORA AL PUNTO DE ACCESO

El alcance de la red inalámbrica depende de muchos factores, entre los que se incluyen las capacidades de los adaptadores de red y del punto de acceso. Si está teniendo problemas de impresión, intente colocar el equipo y la impresora a una distancia no superior a 100 pies (30 metros).

COMPRUEBE LA CALIDAD DE LA SEÑAL INALÁMBRICA

Imprima una página de configuración de red y compruebe la calidad de la señal. Si la calidad de la señal aparece en la lista como buena o excelente, el problema se debe a otro factor.

COMPRUEBE LOS VALORES DE SEGURIDAD AVANZADA

- Si utiliza un filtro de direcciones MAC (Media Access Control, control de acceso al medio) para limitar el acceso a la red inalámbrica, deberá agregar la dirección MAC de la impresora a la lista de direcciones autorizadas a conectarse al punto de acceso.
- Si el punto de acceso está configurado para enviar un número limitado de direcciones IP, deberá cambiarlo para poder agregar la impresora.

Nota: Si desconoce cómo realizar estos cambios, consulte la documentación del punto de acceso o póngase en contacto con la persona que configuró la red.

ASEGÚRESE DE QUE EL EQUIPO ESTÁ CONECTADO AL PUNTO DE ACCESO

- Para saber si dispone de acceso a Internet, abra el explorador web y acceda a cualquier sitio.
- Si hay otros equipos o recursos en la red inalámbrica, compruebe si puede acceder a ellos desde el equipo.

ASEGÚRESE DE QUE EL EQUIPO Y LA IMPRESORA ESTÁN CONECTADOS A LA MISMA RED INALÁMBRICA

Si la impresora no se encuentra en la misma red inalámbrica que el equipo, no podrá imprimir de forma inalámbrica. El SSID de la impresora debe coincidir con el SSID del equipo, si éste ya está conectado a la red inalámbrica.

Para los usuarios de Windows

- 1 Obtenga el SSID de la red a la que está conectado el equipo.
 - a Escriba la dirección IP del punto de acceso en el campo de dirección del navegador web.

Si desconoce la dirección IP del punto de acceso:

 - 1 Haga clic en  o en **Inicio** y, después, en **Ejecutar**.
 - 2 En la casilla Iniciar búsqueda o Ejecutar, escriba `cmd`.
 - 3 Pulse **Intro** o haga clic en **Aceptar**.
 - 4 Escriba `ipconfig`, a continuación, pulse **Entrar**. Compruebe la sección Conexión de red inalámbrica:
 - La entrada "Puerta de enlace predeterminada" suele ser el punto de acceso.
 - La dirección IP aparece como cuatro grupos de números separados por puntos, como 192.168.2.134.
 - b Introduzca el nombre de usuario y la contraseña del punto de acceso cuando se le solicite.
 - c Haga clic en **Aceptar**.
 - d Busque el SSID en la sección de configuración inalámbrica.
 - e Anote el SSID.

Nota: Asegúrese de copiarlo exactamente, incluidas las letras mayúsculas.
- 2 Obtenga el SSID de la red a la que está conectada la impresora:
 - a Desde la impresora, imprima una página de configuración de red.
 - b En la sección Inalámbrico, busque **SSID**.
- 3 Compare el SSID del equipo con el de la impresora.

Si los SSID coinciden, querrá decir que el equipo y la impresora están conectados a la misma red inalámbrica. Si los SSID no coinciden, vuelva a ejecutar la utilidad para configurar la impresora en la red inalámbrica utilizada por el equipo.

Para los usuarios de Macintosh con una estación base AirPort

En Mac OS X versión 10.5 o posterior

- 1 En el menú Apple, navegue hasta:
Preferencias del sistema > Red > AirPort
Aparecerá el SSID de la red a la que está conectado el equipo en el menú Nombre de red.
- 2 Anote el SSID.

En Mac OS X versión 10.4

- 1 En el Finder, navegue hasta:
Aplicaciones > Conexión a Internet > AirPort
Aparecerá el SSID de la red a la que está conectado el equipo en el menú Red.
- 2 Anote el SSID.

Para los usuarios de Macintosh con un punto de acceso

- 1 Introduzca la dirección IP del punto de acceso en el campo de la dirección del explorador web y continúe con el paso 2.
Si desconoce la dirección IP del punto de acceso, realice las siguientes acciones:
 - a En el menú Apple, navegue hasta:
Preferencias del sistema > Red > AirPort
 - b Haga clic en **Avanzadas** o en **Configurar**.
 - c Haga clic en **TCP/IP**.
La entrada Router suele corresponder al punto de acceso.
- 2 Escriba el nombre de usuario y la contraseña cuando se le solicite y haga clic en **Aceptar**.
- 3 Busque el SSID en la sección de configuración inalámbrica.
- 4 Anote el SSID, el tipo de seguridad y la clave WEP/frase de contraseña WPA si aparecen en pantalla.

Notas:

- Asegúrese de copiar la información de la red exactamente, incluidas las letras mayúsculas.
- Guarde el SSID y la clave WEP, o la frase de contraseña WPA en un lugar seguro para consultarlos en el futuro.

ASEGÚRESE DE QUE SU SISTEMA OPERATIVO ES COMPATIBLE CON LA IMPRESIÓN INALÁMBRICA A TRAVÉS DE AIRPORT (SÓLO EN MACINTOSH)

La impresora solo admite la impresión inalámbrica a través de estaciones base AirPort para Mac OS X versión 10.5 o posterior.

El botón Continuar no está disponible

Intente llevar a cabo las siguientes soluciones en el orden en el que aparecen hasta que se active el botón Continuar y se pueda hacer clic:

COMPRUEBE QUE EL CABLE USB ESTÁ BIEN CONECTADO A LOS PUERTOS USB EN EL EQUIPO Y LA IMPRESORA

Los puertos USB llevan el símbolo .

ASEGÚRESE DE QUE LA IMPRESORA ESTÁ ENCHUFADA Y ENCENDIDA

Compruebe si el botón  está encendido. Si acaba de encender la impresora, es posible que necesite desconectar el cable USB y volver a conectarlo.

ASEGÚRESE DE QUE EL PUERTO USB DEL EQUIPO FUNCIONA

Pruebe el puerto USB conectando otros dispositivos. Si puede utilizar con éxito otros dispositivos conectados al puerto, entonces funciona bien.

Si no funciona el puerto USB en el equipo, inténtelo utilizando los otros puertos USB del equipo.

ASEGÚRESE DE QUE EL CABLE USB FUNCIONA

Pruebe con un cable USB diferente. Si está utilizando un cable de más de 3,047 metros, inténtelo utilizando un cable más corto.

ASEGÚRESE DE QUE ESTÁ UTILIZANDO EL CD CORRECTO PARA SU MODELO DE IMPRESORA

Compare el modelo de impresora del CD con el de la impresora. Los números deben coincidir con exactitud o estar dentro de la misma serie.

Si tiene alguna duda, busque una versión actualizada del software de la impresora en nuestro sitio web. Para obtener más información, consulte el apartado "Instalación del software de la impresora" en la *Guía del usuario*. Se puede acceder a la *Guía del usuario* desde el enlace que aparece en la parte inferior de la pantalla de instalación.

VUELVA A CONECTAR LA FUENTE DE ALIMENTACIÓN

- 1 Apague la impresora.
- 2 Desconecte el cable de alimentación de la toma eléctrica.
- 3 Desconecte el cable de alimentación de la parte posterior de la impresora y, a continuación, vuélvalo a conectar.
- 4 Vuelva a conectar el cable de alimentación a la toma de corriente.
- 5 Encienda la impresora y reanude la instalación en el equipo.

INTENTE EJECUTAR EL PROGRAMA DE INSTALACIÓN DE NUEVO

- 1 Cierre el programa de instalación.
- 2 Retire el CD, y, a continuación, reinicie el equipo.

3 Introduzca el CD y ejecute el programa de instalación de nuevo.

Notas:

- Cuando llegue a la pantalla **Software ya instalado**, asegúrese de que selecciona la opción **Instalar una impresora**.
- Si ya ha configurado la impresora, seleccione **Equipo adicional** cuando llegue a la pantalla **¿Desea configurar una nueva impresora?** para saltarse el asistente de configuración de hardware.

COMPRUEBE QUE EL EQUIPO ES CAPAZ DE RECONOCER LA ACTIVIDAD DEL USB EN EL PUERTO USB

Abra el Administrador de dispositivos para comprobar si tiene actividad cuando se conecta un dispositivo USB a un puerto USB:

1 Haga clic en  o en **Inicio** y, después, en **Ejecutar**.

2 En la casilla Iniciar búsqueda o Ejecutar, escriba `devmgmt.msc`.

3 Pulse **Intro** o haga clic en **Aceptar**.

Se abre el Administrador de dispositivos.

4 Observe la ventana del Administrador de dispositivos mientras conecta un cable USB u otro dispositivo al puerto USB. La ventana se actualiza cuando el Administrador de dispositivos reconoce la conexión USB.

- Si hay actividad en el Administrador de dispositivos pero no ha funcionado ninguna de las soluciones anteriores, póngase en contacto con el servicio de atención al cliente.
- Si no hay actividad en el Administrador de dispositivos, es posible que el problema esté relacionado con el equipo y la compatibilidad con el USB. El equipo debe reconocer la conexión USB para que la instalación se realice correctamente.



No se puede imprimir y hay un cortafuegos en el equipo

Los cortafuegos de otros fabricantes (que no sean Microsoft) pueden interferir en la impresión inalámbrica. Si la impresora y el equipo están configurados de forma adecuada y la red inalámbrica funciona, pero la impresora no imprime de forma inalámbrica, es posible que el problema se deba al cortafuegos. Si hay un cortafuegos (distinto del cortafuegos de Windows) en el equipo, pruebe una o varias de las acciones siguientes:

- Actualice el cortafuegos mediante la actualización más reciente que le ofrezca el fabricante. Consulte la documentación incluida con el cortafuegos para obtener instrucciones acerca de cómo llevar a cabo esta acción.
- Si hay programas que solicitan acceso al cortafuegos cuando instala la impresora o intenta imprimir, asegúrese de que permite la ejecución de dichos programas.
- Desactive el cortafuegos de forma temporal e instale la impresora inalámbrica en el equipo. Vuelva a activar el cortafuegos cuando haya finalizado la instalación inalámbrica.

el indicador Wi-Fi no está encendido

COMPRUEBE LA ALIMENTACIÓN

Si el indicador luminoso Wi-Fi está apagado, asegúrese de que  está encendido. Si el indicador luminoso  no está encendido, compruebe lo siguiente:

- Asegúrese de que la impresora esté enchufada y encendida.
- Asegúrese de que la impresora esté conectada a un enchufe que funcione.
- Si la impresora está conectada a una toma de corriente eléctrica, asegúrese de que está encendida y de que funciona.

El indicador Wi-Fi está en verde pero la impresora no imprime (sólo Windows)

Si ha finalizado la configuración de la impresión inalámbrica y todos los valores parecen correctos pero la impresora no imprime, pruebe una o varias de las acciones siguientes:

DEJE QUE FINALICE LA INSTALACIÓN INALÁMBRICA

No intente imprimir, extraer el CD de instalación ni desconectar el cable de instalación hasta que vea la pantalla Configuración inalámbrica satisfactoria.

ACTIVE LA IMPRESORA

Confirme que la impresora está activada:

- 1 Haga clic en  o en **Inicio** y, después, en **Ejecutar**.
- 2 En la casilla Iniciar búsqueda o Ejecutar, escriba **impresoras de control**.
- 3 Pulse **Intro** o haga clic en **Aceptar**.
Se abre la carpeta de la impresora.
- 4 Haga clic con el botón secundario del ratón en la impresora nueva; en el menú, seleccione **Utilizar impresora en línea**.
- 5 Cierre la ventana Impresoras o Impresoras y faxes e intente imprimir de nuevo.

SELECCIONE LA IMPRESORA INALÁMBRICA

Es posible que tenga que seleccionar la impresora inalámbrica del equipo para utilizar la impresora de forma inalámbrica.

- 1 Haga clic en  o en **Inicio** y, después, en **Ejecutar**.
- 2 En la casilla Iniciar búsqueda o Ejecutar, escriba **impresoras de control**.
- 3 Pulse **Intro** o haga clic en **Aceptar**.
Se abre la carpeta de la impresora.
- 4 Haga clic con el botón secundario del ratón en la carpeta con el nombre y número de modelo correspondientes seguido de "(red)".

- 5 En el menú, seleccione **Utilizar impresora en línea**.
- 6 Cierre la ventana Impresoras o Impresoras y faxes e intente imprimir de nuevo.

SELECCIONE EL PUERTO INALÁMBRICO

Si ya ha configurado la impresora como impresora local conectada, es posible que deba seleccionar la impresora inalámbrica para utilizarla de forma inalámbrica.

- 1 Haga clic en  o en **Inicio** y, después, en **Ejecutar**.
- 2 En la casilla Iniciar búsqueda o Ejecutar, escriba **impresoras de control**.
- 3 Pulse **Intro** o haga clic en **Aceptar**.
Se abre la carpeta de la impresora.
- 4 Haga clic con el botón secundario del ratón en la impresora y, a continuación, seleccione **Propiedades** en el menú.
- 5 Haga clic en la ficha **Puertos**.
- 6 Localice el puerto seleccionado. El puerto seleccionado tiene una marca de verificación en la columna de puertos.
- 7 Si la columna Descripción del puerto seleccionado indica que se trata de un puerto USB, desplácese por la lista y seleccione el puerto que tenga Puerto de la impresora en la columna Descripción. Compruebe el modelo de la impresora en la columna Impresora para asegurarse de que está seleccionado el puerto correcto.
- 8 Haga clic en **Aceptar** y, a continuación, vuelva a intentar imprimir.

El indicador Wi-Fi sigue en naranja

Si el indicador Wi-Fi está en naranja, es posible que indique que la impresora está:

- No configurada en modo de infraestructura
- Esperando a realizar una conexión ad hoc con otro dispositivo inalámbrico
- No conectada a una red inalámbrica

Es posible que la impresora no pueda unirse a la red debido a interferencias, a la distancia desde el punto de acceso inalámbrico (router inalámbrico), o bien hasta que se modifiquen sus valores.

A continuación, se describen posibles soluciones. Pruebe una o varias de las que se indican a continuación:

COMPRUEBE EL NOMBRE DE LA RED

Asegúrese de que la red no tenga el mismo nombre que otra red próxima. Por ejemplo, si usted y un vecino utilizan el nombre de red predeterminado del fabricante, la impresora podría conectarse a la red del vecino.

Si no utiliza un nombre de red exclusivo, consulte la documentación correspondiente al punto de acceso inalámbrico (router inalámbrico) para obtener información sobre cómo definir el nombre de la red.

Si define un nombre de red nuevo, debe restablecer el SSID de la impresora y el equipo al mismo nombre de red.

COMPRUEBE LAS CLAVES DE SEGURIDAD

Si está utilizando seguridad WEP

Una clave WEP válida es:

- Exactamente 10 ó 26 caracteres hexadecimales. Los caracteres hexadecimales son A-F, a-f y 0-9.
 - o
- Exactamente 5 ó 13 caracteres ASCII. Los caracteres ASCII pueden incluir letras, números y símbolos que aparecen en un teclado.

Si utiliza seguridad WPA

Una frase de contraseña WPA válida es:

- Entre 8 y 63 caracteres ASCII. Los caracteres ASCII de una frase de contraseña WPA distinguen entre mayúsculas y minúsculas.
 - o
- Exactamente 64 caracteres hexadecimales. Los caracteres hexadecimales son A-F, a-f y 0-9.

Si la red inalámbrica no utiliza seguridad, no tendrá clave de seguridad. No se recomienda utilizar la red inalámbrica sin seguridad porque puede permitir que otras personas utilicen sus recursos de red sin su consentimiento.

ACERQUE EL EQUIPO O LA IMPRESORA AL PUNTO DE ACCESO INALÁMBRICO (ROUTER INALÁMBRICO)

La distancia posible entre dispositivos en redes 802.11b o 802.11g es de 300 pies, mientras que el intervalo de red inalámbrica se dobla potencialmente en redes 802.11n. El intervalo de la red inalámbrica depende de muchos factores, incluidas las capacidades de los adaptadores de red y de router. Si está teniendo problemas de impresión, intente colocar el equipo y la impresora a una distancia no superior a 100 pies (30 metros).

Puede encontrar la intensidad de la señal de la red en la página de configuración de red.

COMPRUEBE LA DIRECCIÓN MAC

Si la red utiliza un filtro de direcciones MAC, asegúrese de que incluye la dirección MAC de la impresora en la lista de filtro de direcciones MAC. De este modo, la impresora podrá operar en la red.

El indicador Wi-Fi parpadea en naranja durante la instalación

Cuando el indicador Wi-Fi parpadea en naranja, indica que la impresora se ha configurado para redes inalámbricas pero no puede conectarse a la red para la que se ha configurado. Es posible que la impresora no pueda unirse a la red debido a interferencias, a la distancia desde el punto de acceso inalámbrico (router inalámbrico), o bien hasta que se modifiquen sus valores.

Realice al menos una de las siguientes:

ASEGÚRESE DE QUE EL PUNTO DE ACCESO ESTÁ ENCENDIDO

Compruebe el punto de acceso y, si es necesario, enciéndalo.

MUEVA SU PUNTO DE ACCESO PARA MINIMIZAR LAS INTERFERENCIAS

Puede haber interferencias temporales de otros dispositivos como hornos microondas u otros electrodomésticos, teléfonos inalámbricos, dispositivos de videovigilancia para bebés y cámaras de sistemas de seguridad. Asegúrese de que el punto de acceso no está situado demasiado cerca de este tipo de dispositivos.

ACERQUE EL EQUIPO O LA IMPRESORA AL PUNTO DE ACCESO

La distancia posible entre dispositivos en redes 802.11b o 802.11g es de 300 pies (91 metros), mientras que el intervalo de red inalámbrica se dobla potencialmente en redes 802.11n. El alcance de la red inalámbrica depende de muchos factores, como las capacidades de los adaptadores de red inalámbricos y del punto de acceso. Si está teniendo problemas de impresión, intente colocar el equipo y la impresora a una distancia no superior a 100 pies (30 metros).

Puede encontrar la intensidad de la señal de la red en la página de configuración de la red.

COMPRUEBE LA CLAVE WEP O FRASE DE CONTRASEÑA WPA

Si el punto de acceso utiliza seguridad WEP, la clave WEP debería ser:

- Exactamente 10 o 26 caracteres hexadecimales. Los caracteres hexadecimales son A-F, a-f y 0-9.
o bien
- Exactamente 5 o 13 caracteres ASCII. Los caracteres ASCII pueden incluir letras, números y símbolos que aparecen en un teclado.

Si el punto de acceso utiliza seguridad WPA o WPA2, la frase de contraseña WPA debería ser:

- Exactamente 64 caracteres hexadecimales. Los caracteres hexadecimales son A-F, a-f y 0-9.
o bien
- Entre 8 y 63 caracteres ASCII. Los caracteres ASCII pueden incluir letras, números y símbolos que aparecen en un teclado. Los caracteres ASCII de una frase de contraseña WPA distinguen entre mayúsculas y minúsculas.

Nota: Si no tiene esta información, consulte la documentación de la red inalámbrica o póngase en contacto con la persona que configuró la red.



COMPRUEBE LA DIRECCIÓN MAC

Si la red utiliza un filtrado de direcciones MAC, asegúrese de que incluye la dirección MAC de la impresora en la lista de filtro de direcciones MAC. De este modo, la impresora podrá operar en la red. Para obtener más información, consulte “¿Dónde puedo encontrar la dirección MAC?” en la página 88.

HAGA PING EN EL PUNTO DE ACCESO PARA ASEGURARSE DE QUE FUNCIONA LA RED

Para los usuarios de Windows

- 1 Obtenga la dirección IP del punto de acceso.
 - a Haga clic en  o en **Inicio** y, a continuación, en **Ejecutar**.
 - b En la casilla Iniciar búsqueda o Ejecutar, escriba `cmd`.
 - c Pulse **Entrar** o haga clic en **Aceptar**.

- d** Escriba `ipconfig` y, a continuación, pulse **Entrar**.
- La entrada "Puerta de enlace predeterminada" suele ser el punto de acceso.
 - La dirección IP aparece como cuatro grupos de números separados por puntos, como 192.168.2.134.
- 2** Haga ping en el punto de acceso:
- a** Haga clic en  o en **Inicio** y, después, en **Ejecutar**.
- b** En la casilla Iniciar búsqueda o Ejecutar, escriba `cmd`.
- c** Pulse **Entrar** o haga clic en **Aceptar**.
- d** Escriba `ping` seguido de un espacio y de la dirección IP del punto de acceso. Por ejemplo:
`ping 192.168.1.100`
- e** Pulse **Intro**.
- 3** Compruebe si el punto de acceso responde:
- Si responde el punto de acceso, entonces verá que aparecen varias líneas que comienzan por "Respuesta desde".
Es posible que la impresora no se haya conectado a la red inalámbrica. Apague la impresora y, a continuación, reiníciela para intentar conectarse de nuevo.
 - Si el punto de acceso no responde, entonces aparecerá "Tiempo de espera agotado para esta solicitud".
Intente lo siguiente:
 - a** Haga clic en  o en **Inicio** y, a continuación, en **Ejecutar**.
 - b** En la casilla Iniciar búsqueda o Ejecutar, escriba `ncpa.cpl` y, a continuación, pulse **Intro**.
 - c** Pulse **Intro** o haga clic en **Aceptar**.
 - d** Seleccione la conexión adecuada de las que se muestran.
 - e** Haga clic con el botón secundario del ratón en la conexión y, a continuación, haga clic en **Reparar** o **Diagnosticar**.

Para los usuarios de Macintosh

- 1** Asegúrese de que AirPort está encendido:
- En el menú Apple, navegue hasta:
Preferencias del sistema > Red
- El indicador de estado de AirPort debe aparecer en verde.
- Notas:**
- El color amarillo indica que el puerto está activo, pero no está conectado.
 - El color rojo indica que no se ha configurado el puerto.
- 2** Obtenga la dirección IP del punto de acceso:
- a** En el menú Apple, navegue hasta:
Acerca de este Mac > Más información
- b** En el panel Contenido, seleccione **Red**.
- c** En la lista Servicios activos, seleccione **AirPort**.
El panel inferior enumera la información de la conexión de AirPort.
- d** Anote la entrada Router.
La entrada Router suele corresponder al punto de acceso.

- 3 Haga ping en el punto de acceso:
 - a En el Finder, navegue hasta:
Utilidades > Utilidad de red > ficha Ping
 - b Introduzca la dirección IP del punto de acceso en el campo de dirección de la red. Por ejemplo:
`10.168.1.101`
 - c Haga clic en **Ping**.
- 4 Si el punto de acceso inalámbrico responde, observará varias líneas que muestran el número de bytes recibidos desde el punto de acceso. Esto significa que el equipo está conectado al punto de acceso.
Si el punto de acceso no responde, no aparecerá nada. Puede utilizar la ayuda de Diagnóstico de la red para solucionar el problema.

ASEGÚRESE DE QUE EL EQUIPO PUEDE COMUNICARSE CON LA IMPRESORA

Para los usuarios de Windows

- 1 Obtenga la dirección IP de la impresora.
 - a Desde la impresora, imprima una página de configuración de red.
Para obtener más información, consulte la *Guía del usuario*.
 - b En la sección TCP/IP, busque **Dirección**.
- 2 Haga clic en  o en **Inicio** y, después, en **Ejecutar**.
- 3 En la casilla Iniciar búsqueda o Ejecutar, escriba `cmd`.
- 4 Pulse **Entrar** o haga clic en **Aceptar**.
- 5 Escriba `ping` seguido de un espacio y de la dirección IP de la impresora. Por ejemplo:
`ping 192.168.1.100`
- 6 Pulse **Intro**.
- 7 Si la impresora responde, observará varias líneas que muestran el número de bytes recibidos desde la impresora. Esto garantiza que el equipo se comunica con la impresora.
Si la impresora no responde, aparecerá el mensaje "Tiempo de espera agotado para esta solicitud".
 - El equipo podría no estar conectado a la red.
 - Es posible que tenga que cambiar la configuración de la impresora. Vuelva a ejecutar Wireless Setup Utility.

Para los usuarios de Macintosh

- 1 Obtenga la dirección IP de la impresora.
 - a Desde la impresora, imprima una página de configuración de red.
Para obtener más información, consulte la *Guía del usuario*.
 - b En la sección TCP/IP, busque **Dirección**.
- 2 En el Finder, navegue hasta:
Utilidades > Utilidad de red > ficha Ping
- 3 Introduzca la dirección IP de la impresora en el campo de dirección de la red. Por ejemplo:
`10.168.1.101`

4 Haga clic en **Ping**.

5 Si la impresora responde, observará varias líneas que muestran el número de bytes recibidos desde la impresora. Esto significa que el equipo se comunica con la impresora.

Si la impresora no responde, no aparecerá nada.

- El equipo podría no estar conectado a la red. Puede utilizar la ayuda de Diagnóstico de la red para solucionar el problema.
- Es posible que tenga que cambiar la configuración de la impresora. Vuelva a ejecutar el asistente de configuración inalámbrica.

VUELVA A CONFIGURAR LA IMPRESORA PARA EL ACCESO INALÁMBRICO

Si los valores inalámbricos han cambiado, entonces debe volver a ejecutar la configuración inalámbrica de la impresora. Puede que se hayan cambiado manualmente las claves WEP o WPA, el canal u otros valores de red, o que el punto de acceso se haya restablecido a los valores predeterminados de fábrica.

Volver a ejecutar la configuración inalámbrica también puede resolver problemas por errores de la configuración inalámbrica.

Notas:

- Si cambia los valores de red, entonces cámbielos en todos los dispositivos de red antes de cambiarlos para el punto de acceso.
- Si ya ha cambiado los valores de red inalámbrica en el punto de acceso, entonces debe cambiar los valores en los demás dispositivos de red antes de que pueda verlos en la red.

Para los usuarios de Windows

1 Haga clic en  o en **Inicio**.

2 Haga clic en **Todos los programas** o en **Programas** y, a continuación, seleccione la carpeta del programa de la impresora en la lista.

3 Navegue hasta:

Inicio de impresora > seleccione la impresora > ficha **Valores** > **Utilidad de configuración inalámbrica**

Nota: Es posible que se le pida, como parte del proceso de configuración, que vuelva a conectar la impresora al equipo mediante el cable de instalación.

4 Siga las instrucciones que aparecen en la pantalla del equipo.

Para los usuarios de Macintosh

1 En el Finder, navegue hasta:

Aplicaciones > seleccione la carpeta de la impresora

2 Haga doble clic en **Asistente de configuración inalámbrica**.

3 Siga las instrucciones que aparecen en la pantalla del equipo.

Servidor de impresión inalámbrica no instalado

Puede que aparezca un mensaje durante la instalación que indique que la impresora no tiene ningún servidor de impresión inalámbrica instalado. Si está seguro de que la impresora puede imprimir de forma inalámbrica, pruebe lo siguiente:

COMPRUEBE LA ALIMENTACIÓN

Asegúrese de que el indicador luminoso  está encendido.

Aparece el mensaje "Comunicación no disponible" cuando se imprime de forma inalámbrica

Realice al menos una de las siguientes acciones:

ASEGÚRESE DE QUE SU EQUIPO E IMPRESORA TIENEN DIRECCIONES IP VÁLIDAS PARA LA RED

Si utiliza un portátil y tiene activada la configuración de ahorro de energía, puede que aparezca el mensaje "Comunicación no disponible" en la pantalla del equipo cuando intente imprimir de forma inalámbrica. Esto puede suceder si se ha apagado el disco duro del portátil.

Si ve este mensaje, espere unos segundos e intente imprimir de nuevo. El portátil y la impresora necesitan unos segundos para volver a encenderse y conectarse de nuevo a la red inalámbrica.

Si vuelve a ver este mensaje después de haber esperado lo suficiente como para que la impresora y el portátil se conecten a la red, es posible que haya un problema con la red inalámbrica.

Asegúrese de que tanto el portátil como la impresora han recibido direcciones IP:

- 1 Haga clic en  o en **Inicio** y, a continuación, en **Ejecutar**.
- 2 En la casilla Iniciar búsqueda o Ejecutar, escriba `cmd`.
- 3 Pulse **Intro** o haga clic en **Aceptar**.
- 4 Escriba `ipconfig` y, a continuación, pulse **Intro**.

La dirección IP aparece como cuatro grupos de números separados por puntos, como 192.168.0.100.

Ubicación de la dirección IP de la impresora

- Desde la impresora, imprima una página de configuración de red.

En la sección TCP/IP, busque **Dirección**.

- Observe los valores de la impresora.

- 1 En el panel de control de la impresora, navegue hasta:

 > **Configuración de red** > **TCP/IP**

- 2 Busque **Dirección IP**.

Si la impresora o el portátil no tienen una dirección IP o si su dirección sigue la estructura 169.254.x.y (donde x e y son dos números entre 0 y 255):

- 1 Apague el dispositivo que no tenga una dirección IP válida (el portátil, la impresora o ambos).
- 2 Encienda los dispositivos y, a continuación, vuelva a comprobar las direcciones IP.

Si el portátil o la impresora siguen sin recibir una dirección IP válida, hay un problema con la red inalámbrica. Intente lo siguiente:

- Asegúrese de que el punto de acceso (enrutador inalámbrico) está encendido y funciona.
- Retire todos los objetos que puedan bloquear la señal.
- Desconecte temporalmente los dispositivos inalámbricos no necesarios de su red y detenga cualquier actividad intensiva en la red, como grandes transferencias de archivos o juegos en la red. Si la red está demasiado ocupada, es posible que la impresora no reciba la dirección IP en el tiempo permitido.
- Asegúrese de que el servidor DHCP, que puede ser también su enrutador inalámbrico, funcione y esté configurado para asignar direcciones IP. Si no está seguro de cómo comprobarlo, consulte el manual que acompaña a su enrutador inalámbrico.

Si la impresora y el equipo tienen direcciones IP válidas y la red funciona correctamente, siga solucionando el problema.

ASEGÚRESE DE HABER SELECCIONADO EL PUERTO INALÁMBRICO

- 1 Haga clic en  o en **Inicio** y, a continuación, haga clic en **Ejecutar**.
- 2 En la casilla Iniciar búsqueda o Ejecutar, escriba `control de impresoras`.
- 3 Pulse **Intro** o haga clic en **Aceptar**.
- 4 Haga clic con el botón derecho del ratón y seleccione **Propiedades** o **Propiedades de la impresora** en el menú.
- 5 Haga clic en la ficha **Puertos**.
- 6 Localice el puerto seleccionado. El puerto seleccionado tiene una marca de verificación en la columna de puertos.
- 7 Si la columna Descripción del puerto seleccionado indica que se trata de un puerto USB, desplácese por la lista y seleccione el puerto que tenga Puerto de la impresora en la columna Descripción. Compruebe el modelo de la impresora en la columna Impresora para asegurarse de que está seleccionado el puerto correcto.
- 8 Haga clic en **Aceptar** y, a continuación, vuelva a intentar imprimir.

ASEGÚRESE DE QUE ESTÁ HABILITADA LA COMUNICACIÓN BIDIRECCIONAL

- 1 Haga clic en  o en **Inicio** y, a continuación, haga clic en **Ejecutar**.
- 2 En la casilla Iniciar búsqueda o Ejecutar, escriba `control de impresoras`.
- 3 Pulse **Intro** o haga clic en **Aceptar**.
- 4 Haga clic con el botón derecho del ratón y seleccione **Propiedades** o **Propiedades de la impresora** en el menú.
- 5 Haga clic en la ficha **Puertos**.
- 6 Haga clic en la casilla que está al lado de **Habilitar compatibilidad bidireccional** si aún no está activada.
- 7 Haga clic en **Aplicar** > **Aceptar** y, a continuación, vuelva a intentar imprimir.

Se perdió la comunicación con la impresora al conectarse a la VPN, (Virtual Private Network, o red privada virtual)

Cuando se conecte a la mayor parte de *redes privadas virtuales* (VPN) perderá la conexión con una impresora inalámbrica de la red local. La mayor parte de VPN permiten al usuario comunicarse únicamente con la VPN y con ninguna otra red al mismo tiempo. Si desea tener la posibilidad de conectarse a la red local y a la VPN al mismo tiempo, solicite al personal de asistencia técnica de la VPN que active la división de túnel. Tenga presente que algunas empresas no permiten la división de túnel por motivos de seguridad o cuestiones técnicas.

Resolución de los problemas de comunicación inalámbrica intermitente

Es posible que su impresora funcione durante un breve periodo de tiempo y, después, deje de funcionar, aunque aparentemente no haya cambiado nada en la red inalámbrica.

Son muchos los problemas que pueden interrumpir la comunicación de red y, en ocasiones, se produce más de un problema al mismo tiempo. Realice al menos una de las siguientes acciones:

DESCONÉCTESE DE TODAS LAS REDES PRIVADAS VIRTUALES (VPN) CUANDO INTENTE UTILIZAR LA RED INALÁMBRICA

La mayor parte de VPN permite a los equipos comunicarse únicamente con la VPN y con ninguna otra red al mismo tiempo. Desconéctese de la VPN antes de instalar el controlador en el equipo o antes de ejecutar la configuración inalámbrica en el equipo.

Para comprobar si el equipo se encuentra conectado actualmente a una VPN, abra el software VPN Client y compruebe sus conexiones de VPN. Si no tiene instalado el software VPN Client, compruebe las conexiones manualmente utilizando VPN Client de Windows.

Si desea tener la posibilidad de conectarse a la red local y a la VPN al mismo tiempo, solicite al personal de asistencia técnica de la VPN que active la división de túnel. Tenga presente que algunas empresas no permiten la división de túnel por motivos de seguridad o cuestiones técnicas.

APAGUE EL PUNTO DE ACCESO (ENRUTADOR INALÁMBRICO) Y VUELVA A ENCENDERLO

Espere un minuto hasta que se restablezca la conexión en la impresora y el equipo. En algunas ocasiones, esto actualiza las conexiones de red y resuelve problemas de conectividad.

ELIMINE LA CONGESTIÓN DE RED

Si una red inalámbrica está demasiado ocupada, el equipo y la impresora pueden tener dificultades para comunicarse entre sí. Estas son algunas causas de la congestión de la red inalámbrica:

- Transferencia de grandes archivos en la red
- Juegos en red
- Aplicaciones de intercambio de archivos par a par
- Flujos de vídeos
- Exceso de equipos conectados a la vez a la red inalámbrica

ELIMINE LAS FUENTES DE INTERFERENCIAS

Los aparatos comunes del hogar pueden interrumpir de forma potencial la comunicación de la red inalámbrica. Los teléfonos inalámbricos (pero no los teléfonos móviles), hornos microondas, dispositivos de videovigilancia para bebés, prácticamente cualquier electrodoméstico de cocina, equipo de vigilancia inalámbrico, redes inalámbricas cercanas y cualquier aparato que contenga un motor puede interrumpir la comunicación de red inalámbrica.

Intente encender las fuentes potenciales de interferencia y compruebe si efectivamente son la causa del problema. Si lo es, separe la red inalámbrica del dispositivo.

CAMBIE EL CANAL QUE UTILIZA EL PUNTO DE ACCESO

En ocasiones, puede eliminar la interferencia provocada por fuentes desconocidas cambiando el canal que utiliza su punto de acceso. Existen tres canales distintos en un enrutador. Consulte la documentación del dispositivo que acompaña a su enrutador para determinar cuál de los tres canales es el correcto. Se ofrecen otros canales como opciones, pero se superponen. Si el enrutador está configurado para utilizar la configuración predeterminada, cambie la configuración del canal para utilizar un canal diferente. Si no está seguro de cómo cambiar el canal, consulte la documentación que acompaña a su punto de acceso.

CONFIGURE EL PUNTO DE ACCESO CON UNO SOLO SSID

Muchas redes inalámbricas utilizan el SSID que había configurado originalmente el fabricante para su uso. El uso del SSID predeterminado puede causar problemas cuando hay más de una red funcionando en el mismo área con el mismo SSID. La impresora o el equipo pueden intentar conectarse a una red incorrecta, aunque parezca que están intentando conectarse a la correcta.

Para evitar este tipo de interferencia, cambie el SSID predeterminado del punto de acceso. Si no está seguro de cómo cambiar el SSID, consulte la documentación que acompaña al punto de acceso.

Nota: Si cambia el SSID en el punto de acceso, debe cambiarlo también en los demás dispositivos que accedan a su red inalámbrica.

ASIGNE DIRECCIONES IP ESTÁTICAS A TODOS LOS DISPOSITIVOS DE LA RED

La mayor parte de las redes inalámbricas utiliza un servidor DHCP (Dynamic Host Configuration Protocol, Protocolo de configuración dinámica de host) integrado en el enrutador inalámbrico para asignar a los clientes direcciones IP en la red inalámbrica. Las direcciones DHCP se asignan cuando se necesitan, como cuando se añade un dispositivo a la red inalámbrica o cuando se encienden. Los dispositivos inalámbricos deben enviar una solicitud al enrutador y, en respuesta, recibirán una dirección IP, de modo que puedan funcionar en la red. El enrutador inalámbrico lleva a cabo muchas otras tareas además de asignar direcciones, por eso, en ocasiones no responde con la suficiente rapidez con una dirección. En ocasiones, el dispositivo que realiza la solicitud se detiene antes de recibir una dirección.

Intente asignar direcciones IP estáticas a todos los dispositivos de la red para solucionar el problema.

Para asignar una dirección IP estática a la impresora:

- 1 Finalice la configuración inalámbrica y permita que la impresora reciba una dirección DHCP desde un servidor DHCP de la red.
- 2 Imprima una página de configuración de red para ver la dirección IP que se encuentra asignada actualmente a la impresora.
- 3 Abra un explorador web y, a continuación, escriba la dirección IP de la impresora en el campo de la dirección. Pulse **Intro**.

4 Haga clic en **Configuración > TCP/IP > Establecer dirección IP estática**.

5 En el campo Dirección, escriba la dirección IP que desee asignar a la impresora y haga clic en **Enviar**.

Confirme que la dirección IP está actualizada; para ello, introduzca la dirección IP estática en el campo de dirección del navegador y compruebe si se vuelve a cargar la página web de la impresora. Para obtener más información sobre la asignación de direcciones IP estáticas, consulte la documentación suministrada con el enrutador y el sistema operativo.

COMPRUEBE LOS PROBLEMAS CONOCIDOS CON EL PUNTO DE ACCESO

Algunos enrutadores inalámbricos han presentado defectos que identificaron y resolvieron los fabricantes. Visite el sitio web empresarial del fabricante del enrutador. Compruebe que no hay actualizaciones o consejos del fabricante. Consulte la documentación que acompaña a su enrutador inalámbrico si no está seguro de cómo acceder al sitio web del fabricante.

COMPRUEBE QUE NO HAY ACTUALIZACIONES DEL ADAPTADOR DE RED INALÁMBRICA

Si tiene problemas de impresión desde un equipo en particular, compruebe el sitio web del fabricante de la tarjeta del adaptador de red inalámbrica en ese equipo. Es posible que esté disponible un controlador actualizado que podría resolver el problema.

CAMBIE TODOS LOS DISPOSITIVOS DE RED AL MISMO TIPO

Es posible juntar en la misma red inalámbrica con un funcionamiento correcto los dispositivos 802.11b, 802.11g y 802.11n, pero los dispositivos más rápidos evitarán en ocasiones la comunicación de los dispositivos más lentos.

Intente encender sólo los dispositivos de red del mismo tipo y vea si mejora la comunicación de red. Si, de este modo, se resuelve el problema, puede ser necesario que actualice sus dispositivos y sustituya los más antiguos por adaptadores de red inalámbrica más nuevos.

ADQUIERA UN NUEVO ENRUTADOR

Si el enrutador tiene varios años, puede que no sea totalmente compatible con los dispositivos inalámbricos más recientes de la red. Considere la opción de adquirir un nuevo enrutador que cumpla totalmente con las especificaciones 802.11 IEEE.

Avisos

Información del producto

Nombre del producto:

Dell V313w Series

Tipo de máquina:

4443

Modelo(s):

1d1, 1dw, 5dw

Aviso de la edición

Agosto de 2010

Esta publicación puede incluir inexactitudes técnicas o errores tipográficos. Periódicamente se realizan modificaciones en la presente información; dichas modificaciones se incluyen en ediciones posteriores. Las mejoras o modificaciones en los productos o programas descritos pueden efectuarse en cualquier momento.

Avisos de licencia

Los siguientes documentos se pueden ver desde el CD del software de instalación.

Directorio	Archivo
CD:\LEGAL	FW_License.pdf mDNS.tar.gz Expat.txt Inst_lib.txt Instgui.txt Instgui.zip

Niveles de emisión de ruido

Las siguientes medidas se tomaron según la norma ISO 7779 y cumplen con la norma ISO 9296.

Nota: Es posible que algunos modos no se apliquen a su producto.

Presión de sonido media a 1 metro, dBA	
Impresión	40 dBA
Escaneo	50 dBA

Presión de sonido media a 1 metro, dBA	
Copia	40 dBA
Listo	inaudible

Información acerca de la temperatura

Temperatura ambiente	15-32° C (60-90° F)
Temperatura para envío	-40-60° C (-40-140° F)
Temperatura de almacenamiento	1-60° C (34-140° F)

Información para el desecho de los productos

No deseche la impresora ni los suministros como si se trataran de residuos normales. Consulte a las autoridades locales sobre las opciones de reciclado y desecho.

Aviso sobre baterías

Este producto contiene material de perclorato. Se debe manejar con un cuidado especial. Para obtener más información, vaya a <http://www.dtsc.ca.gov/hazardouswaste/perchlorate/>.

Consumo de energía

Consumo de energía del dispositivo

En la siguiente tabla se enumeran las características de consumo de energía del producto.

Nota: Es posible que algunos modos no se apliquen a su producto.

Modo	Descripción	Consumo de energía (vatios)
Impresión	El dispositivo genera una copia impresa de las entradas electrónicas.	17
Copia	El dispositivo genera una copia impresa de un documento original impreso.	10
Escaneo	El dispositivo escanea documentos impresos.	9.37
Listo	El dispositivo está preparado para realizar un trabajo de impresión.	7
Ahorro de energía	El dispositivo se encuentra en modo de ahorro de energía.	3.3
Desactivada	El dispositivo está enchufado a una toma mural, pero está apagado.	0.33

Los niveles de consumo de energía de la tabla anterior representan valores medios. En los momentos en los que el consumo de energía se inicia de forma instantánea, los valores pueden ser significativamente superiores a la media.

Ahorro de energía

Este producto se ha diseñado con un modo de ahorro de energía denominado Ahorro de energía. El modo Ahorro de energía equivale al modo de ahorro de energía (Sleep Mode) de la Agencia de Protección Medioambiental. El modo de ahorro de energía ahorra energía reduciendo el consumo durante los períodos largos de inactividad. Este modo se activa de forma automática si este producto no se utiliza durante un período de tiempo especificado, llamado Espera de ahorro de energía.

Valor predeterminado de fábrica de Espera de ahorro de energía para este producto (en minutos):	10
---	----

Puede modificar el tiempo de espera de ahorro de energía definiéndolo con valores de 1 a 240 minutos mediante los menús de configuración. Al definir el tiempo de espera con un valor bajo se reduce el consumo de energía, pero puede aumentar el tiempo de respuesta del producto. Si se define el tiempo de espera de ahorro de energía con un valor alto, se mantiene un tiempo de respuesta rápido, pero se utiliza más energía.

Modo de desconexión

Si el producto tiene un modo de desconexión que consume una pequeña cantidad de energía, desconecte el cable de alimentación de la toma mural para detener por completo el consumo de energía del producto.

Consumo total de energía

En determinadas ocasiones, puede ser útil calcular el consumo total de energía. Ya que el consumo de energía se proporciona en vatios, deberá multiplicar el consumo de energía por el tiempo que el dispositivo está activo en cada uno de los modos. El consumo total de energía será la suma del consumo en cada uno de los modos.

Conformidad con las directivas de la Comunidad Europea (CE)

Este producto cumple con los requisitos de protección de las directivas 2004/108/EC y 2006/95/EC del Consejo de la CE para la aproximación y armonización de las leyes de los Estados Miembros en lo relativo a la compatibilidad y seguridad electromagnética del material eléctrico diseñado para su uso dentro de ciertos límites de voltaje.

El fabricante de este producto es: Lexmark International, Inc., 740 West New Circle Road, Lexington, KY, 40550 EE.UU. El representante autorizado es: Lexmark International Technology Hungária Kft., 8 Lechner Ödön fasor, Millennium Tower III, 1095 Budapest HUNGRÍA. El representante autorizado puede emitir una declaración de conformidad con los requisitos de las Directivas a petición del interesado.

Este producto cumple con los límites de EN 55022 para Clase B y los requisitos de seguridad de EN 60950.

Avisos sobre normativa relativa a equipos de terminales de telecomunicaciones

Esta sección contiene información sobre normativa relativa a productos que contienen equipos de terminales de telecomunicaciones, como aparatos de fax.

Aviso para los usuarios en la Unión Europea

Los productos en los que aparece la marca de la CE cumplen con los requisitos de protección de las directivas 2004/108/EC, 2006/95/EC y 1999/5/EC del Consejo de la CE sobre la aproximación y armonización de las leyes de los

estados miembros en relación con la compatibilidad electromagnética y seguridad de equipos eléctricos diseñados para su uso dentro de ciertos límites de voltaje en equipos de radio y de terminales de telecomunicaciones.

La compatibilidad se indica mediante la marca de la CE.



El fabricante de este producto es: Lexmark International, Inc., 740 West New Circle Road, Lexington, KY, 40550, EE. UU. El representante autorizado es: Lexmark International Technology Hungária Kft., 8 Lechner Ödön fasor, Millennium Tower III, 1095 Budapest, HUNGRÍA. El representante autorizado puede emitir una declaración de conformidad con los requisitos de las Directivas a petición del interesado.

Para obtener más información sobre el cumplimiento, consulte la tabla que aparece al final de la sección Avisos.

Avisos sobre normativa relativos a productos inalámbricos

Esta sección contiene la siguiente información sobre normativa relativa a los productos inalámbricos que contienen transmisores, por ejemplo, pero que no están limitados a tarjetas de red inalámbrica o lectores de tarjetas de proximidad.

Exposición a radiación de radiofrecuencia

La potencia de salida radiada de este dispositivo se encuentra muy por debajo de los límites de exposición a radiofrecuencia establecidos por la FCC y por otros organismos reguladores. Debe mantenerse un espacio mínimo de 20 cm (8 pulgadas) entre la antena y los usuarios de este dispositivo con el fin de cumplir con los requisitos de exposición a radiofrecuencia de la FCC y otros organismos reguladores.

Notice to users in Brazil

Este equipamento opera em caráter secundário, isto é, não tem direito a proteção contra interferência prejudicial, mesmo de estações do mesmo tipo, e não pode causar interferência a sistemas operando em caráter primário. (Res. ANATEL 282/2001).

Industry Canada (Canada)

This device complies with Industry Canada specification RSS-210. Operation is subject to the following two conditions: (1) this device may not cause interference, and (2) this device must accept any interference, including interference that may cause undesired operation of the device.

This device has been designed to operate only with the antenna provided. Use of any other antenna is strictly prohibited per regulations of Industry Canada.

To prevent radio interference to the licensed service, this device is intended to be operated indoors and away from windows to provide maximum shielding. Equipment (or its transmit antenna) that is installed outdoors is subject to licensing.

The installer of this radio equipment must ensure that the antenna is located or pointed such that it does not emit RF fields in excess of Health Canada limits for the general population; consult Safety Code 6, obtainable from Health Canada's Web site www.hc-sc.gc.ca/rpb.

The term "IC:" before the certification/registration number only signifies that the Industry Canada technical specifications were met.

Industry Canada (Canada)

Cet appareil est conforme à la norme RSS-210 d'Industry Canada. Son fonctionnement est soumis aux deux conditions suivantes :

(1) cet appareil ne doit pas provoquer d'interférences et (2) il doit accepter toute interférence reçue, y compris celles risquant d'altérer son fonctionnement.

Cet appareil a été conçu pour fonctionner uniquement avec l'antenne fournie. L'utilisation de toute autre antenne est strictement interdite par la réglementation d'Industry Canada.

En application des réglementations d'Industry Canada, l'utilisation d'une antenne de gain supérieur est strictement interdite.

Pour empêcher toute interférence radio au service faisant l'objet d'une licence, cet appareil doit être utilisé à l'intérieur et loin des fenêtres afin de garantir une protection optimale.

Si le matériel (ou son antenne d'émission) est installé à l'extérieur, il doit faire l'objet d'une licence.

L'installateur de cet équipement radio doit veiller à ce que l'antenne soit implantée et dirigée de manière à n'émettre aucun champ HF dépassant les limites fixées pour l'ensemble de la population par Santé Canada. Reportez-vous au Code de sécurité 6 que vous pouvez consulter sur le site Web de Santé Canada www.hc-sc.gc.ca/rpb.

Le terme « IC » précédant le numéro de d'accréditation/inscription signifie simplement que le produit est conforme aux spécifications techniques d'Industry Canada.

Taiwan NCC RF notice statement

NCC型式認證設備注意事項 台灣低功率射頻電機設備之使用注意事項

經型式認證合格之低功率射頻電機，非經許可，公司、商號或使用者均不得擅自變更頻率、加大功率或變更原設計之特性及功能。

低功率射頻電機之使用不得影響飛航安全及干擾合法通信；經發現有干擾現象時，應立即停用，並改善至無干擾時方得繼續使用。前項合法通信，指依電信規定作業之無線電信。低功率射頻電機須忍受合法通信或工業、科學及醫療用電波輻射性電機設備之干擾。

Aviso para los usuarios de la Unión Europea

Los productos provistos del distintivo CE cumplen con los requisitos de protección de las directivas 2004/108/EC, 2006/95/EC y 1999/5/EC del Consejo de la CE para la aproximación y armonización de las leyes de los Estados Miembros en lo relativo a la compatibilidad y seguridad electromagnética del material eléctrico diseñado para su uso dentro de ciertos límites de voltaje y en el equipo de radio y el terminal de telecomunicaciones.

El distintivo CE indica este cumplimiento con las directivas.



Este producto cumple con los límites de EN 55022 para Clase B y los requisitos de seguridad de EN 60950.

Los productos que incluyen la opción de LAN inalámbrica de 2,4 GHz cumplen con los requisitos de protección de las directivas 2004/108/EC, 2006/95/EC y 1999/5/EC del Consejo de la CE para la aproximación y armonización de las leyes de los Estados Miembros en lo relativo a la compatibilidad y seguridad electromagnética del material eléctrico diseñado para su uso dentro de ciertos límites de voltaje y en el equipo de radio y el terminal de telecomunicaciones.

El distintivo CE indica este cumplimiento con las directivas.



Se permite el funcionamiento de este producto en todos los países de la Unión Europea y la Asociación Europea de Libre Comercio.

Česky	Společnost Lexmark International, Inc. tímto prohlašuje, že výrobek tento výrobek je ve shodě se základními požadavky a dalšími příslušnými ustanoveními směrnice 1999/5/ES.
Dansk	Lexmark International, Inc. erklærer herved, at dette produkt overholder de væsentlige krav og øvrige relevante krav i direktiv 1999/5/EF.
Deutsch	Hiermit erklärt Lexmark International, Inc., dass sich das Gerät dieses Gerät in Übereinstimmung mit den grundlegenden Anforderungen und den übrigen einschlägigen Bestimmungen der Richtlinie 1999/5/EG befindet.
Ελληνική	ΜΕ ΤΗΝ ΠΑΡΟΥΣΑ Η LEXMARK INTERNATIONAL, INC. ΔΗΛΩΝΕΙ ΟΤΙ ΑΥΤΟ ΤΟ ΠΡΟΪΟΝ ΣΥΜΜΟΡΦΩΝΕΤΑΙ ΠΡΟΣ ΤΙΣ ΟΥΣΙΩΔΕΙΣ ΑΠΑΙΤΗΣΕΙΣ ΚΑΙ ΤΙΣ ΛΟΙΠΕΣ ΣΧΕΤΙΚΕΣ ΔΙΑΤΑΞΕΙΣ ΤΗΣ ΟΔΗΓΙΑΣ 1999/5/ΕΚ.
English	Hereby, Lexmark International, Inc., declares that this type of equipment is in compliance with the essential requirements and other relevant provisions of Directive 1999/5/EC.
Español	Por medio de la presente, Lexmark International, Inc. declara que este producto cumple con los requisitos esenciales y cualesquiera otras disposiciones aplicables o exigibles de la Directiva 1999/5/CE.
Eesti	Käesolevaga kinnitab Lexmark International, Inc., et seade see toode vastab direktiivi 1999/5/EÜ põhinõuetele ja nimetatud direktiivist tulenevatele muudele asjakohastele sätetele.
Suomi	Lexmark International, Inc. vakuuttaa täten, että tämä tuote on direktiivin 1999/5/EY oleellisten vaatimusten ja muiden sitä koskevien direktiivin ehtojen mukainen.
Français	Par la présente, Lexmark International, Inc. déclare que l'appareil ce produit est conforme aux exigences fondamentales et autres dispositions pertinentes de la directive 1999/5/CE.
Magyar	Alulírott, Lexmark International, Inc. nyilatkozom, hogy a termék megfelel a vonatkozó alapvető követelményeknek és az 1999/5/EC irányelv egyéb előírásainak.
Íslenska	Hér með lýsir Lexmark International, Inc. yfir því að þessi vara er í samræmi við grunnkröfur og aðrar kröfur, sem gerðar eru í tilskipun 1999/5/EC.
Italiano	Con la presente Lexmark International, Inc. dichiara che questo questo prodotto è conforme ai requisiti essenziali ed alle altre disposizioni pertinenti stabilite dalla direttiva 1999/5/CE.

Latviski	Ar šo Lexmark International, Inc. deklarē, ka šis izstrādājums atbilst Direktīvas 1999/5/EK būtiskajām prasībām un citiem ar to saistītajiem noteikumiem.
Lietuvių	Šiuo Lexmark International, Inc. deklaruoja, kad šis produktas atitinka esminius reikalavimus ir kitas 1999/5/EB direktyvos nuostatas.
Malti	Bil-preżenti, Lexmark International, Inc., jiddikjara li dan il-prodott huwa konformi mal-ħtiġijiet essenzjali u ma dispozizzjonijiet oħrajn relevanti li jinsabu fid-Direttiva 1999/5/KE.
Nederlands	Hierbij verklaart Lexmark International, Inc. dat het toestel dit product in overeenstemming is met de essentiële eisen en de andere relevante bepalingen van richtlijn 1999/5/EG.
Norsk	Lexmark International, Inc. erklærer herved at dette produktet er i samsvar med de grunnleggende krav og øvrige relevante krav i direktiv 1999/5/EF.
Polski	Niniejszym Lexmark International, Inc. oświadcza, że niniejszy produkt jest zgodny z zasadniczymi wymogami oraz pozostałymi stosownymi postanowieniami Dyrektywy 1999/5/EC.
Português	A Lexmark International Inc. declara que este produto está conforme com os requisitos essenciais e outras disposições da Diretiva 1999/5/CE.
Slovensky	Lexmark International, Inc. týmto vyhlasuje, že tento produkt spĺňa základné požiadavky a všetky príslušné ustanovenia smernice 1999/5/ES.
Slovensko	Lexmark International, Inc. izjavlja, da je ta izdelek v skladu z bistvenimi zahtevami in ostalimi relevantnimi določili direktive 1999/5/ES.
Svenska	Härmed intygar Lexmark International, Inc. att denna produkt står i överensstämmelse med de väsentliga egenskapskrav och övriga relevanta bestämmelser som framgår av direktiv 1999/5/EG.

Índice alfabético

A

actualización de la lista de aplicaciones 66
actualización del software de la impresora 23
ad hoc
 SSID 72
 WEP 72
ad hoc, red 84
ad hoc, red inalámbrica
 agregar una impresora 75
 crear con Macintosh 72
 crear con Windows 72
ahorro de energía
 mediante el Modo eco 17
ahorro de energía, tiempo de espera
 cambiar 17
ahorro de energía, tinta y papel 6
ahorro de papel
 mediante el Modo eco 17
AliceBox 70
alineación del cabezal de impresión 91
almacenamiento de valores predeterminados de papel 30
ampliación de una imagen 56
aplicaciones, lista
 actualizar 66
 descargar 66
archivo, tipos
 compatibles 40
asignación de una dirección IP 90
atasco de papel en la bandeja de papel 103
atasco de papel en la impresora 102
atasco de papel en la unidad de impresión a doble cara 103
atascos y problemas de alimentación del papel, solución de problemas
 atasco de papel en la bandeja de papel 103
 atasco de papel en la impresora 102
 atasco de papel en la unidad de impresión a doble cara 103

papel normal o especial 104
avisos 130, 131, 132, 133, 134

B

baja calidad de la imagen digitalizada 107
baja calidad en los bordes de la página 105
banner, papel 27
bidireccional, comunicación
 activar 125
blanco y negro, digitalización 66
Bluetooth
 configurar el nivel de seguridad 46
 configurar una conexión 44
 imprimir 46
botón Continuar, atenuado 116
botón Continuar, no está disponible 116
botón Continuar, no funciona 116
botones del panel de control de la impresora
 Cancelar 15
 Color/Negro 14
 Copiar 14
 Digitalizar 14
 Encendido 14
 Foto 14
 Inicio 14
 Pantalla 15
 Reverso 15
 Seleccionar 15
 Valores 15
búsqueda
 dirección MAC 88
 información 7
 publicaciones 7
 sitio web 7

C

cabezal de impresión, error 96
cabezal de impresión, inyectores
 limpiar 93
cable
 instalación 83
 USB 83
calidad de copia, ajuste 56

cámara
 conectar 42
cambiar configuración inalámbrica tras la instalación (Windows) 72
cambio de configuración inalámbrica tras la instalación (Mac) 72
cambio de modo de impresión 51
cambio de tiempo de espera de ahorro de energía 17
cambio de una conexión inalámbrica
 a una conexión USB 76
cambio de una conexión USB
 a una conexión inalámbrica 76
cambio de valores temporales a valores predeterminados 15
cancelación
 trabajo de copia 60
 trabajo de digitalización 66
 trabajo de impresión 53
carga
 documentos en el cristal del escáner 31
 sobres 36
carga del papel 26
clasificación de copias 57
clave, índice 90
Club Internet 70
compartida, impresión 78
compatibles, sistemas operativos 19
compatibles, tarjetas de memoria y tipos de archivos 40
componentes
 bandeja de salida del papel 10
 bandeja del papel 9
 cabezal de impresión 10
 cristal del escáner 10
 cubierta superior 10
 guías del papel 10
 panel de control de impresora 10
 protector de alimentación de papel 10
 puerto de la fuente de alimentación 10
 puerto PictBridge 9
 puerto USB 10

- ranura de seguridad 10
- ranuras de la tarjeta de memoria 9
- unidad del escáner 10
- comprobación de impresora que no responde 95
- comprobación de los niveles de tinta 91
- comprobación, lista
 - pasos previos a la solución de problemas 95
 - solución de problemas de tarjeta de memoria 109
- Comunicación no disponible
 - mensaje 125
- conexión
 - configuraciones 87
- configuración
 - dirección IP 71
- configuración, solución de problemas
 - error del cabezal de impresión 96
 - la impresora imprime páginas en blanco 100
 - la impresora no responde 101
 - la página no se imprime 99
 - no se muestra el idioma correcto en la pantalla 96
 - no se puede imprimir mediante el USB 101
 - software no instalado 99
- contraseña 80
- copia 55
 - ajustar la calidad 56
 - ampliar una imagen 56
 - clasificar copias 57
 - en ambas caras del papel 59
 - fotos 56
 - imágenes de varias páginas en una hoja 58
 - oscurecer o aclarar una copia 57
 - páginas por hoja 58
 - reducir una imagen 56
 - repetir una imagen 58
 - sugerencias 55
- copia y digitalización, solución de problemas
 - baja calidad de la imagen digitalizada 107
 - digitalizaciones parciales de documentos o fotos 108

- la digitalización no se ha realizado con éxito 108
- la digitalización tarda demasiado tiempo o bloquea el equipo 109
- la fotocopiadora o el escáner no responde 107
- no se puede digitalizar en el equipo a través de una red 109
- copia, solución de problemas
 - la unidad del escáner no se cierra 107
- copia, trabajo
 - cancelar 60
- copias
 - realizar 55
- cortafuegos en el equipo 117

D

- desactivación de valores de tiempo de espera 15
- desinstalación del software de la impresora 24
- digitalización
 - blanco y negro 66
 - crear un PDF desde una digitalización 65
 - documentos para editar 63
 - documentos para enviar por correo electrónico 64
 - en un equipo 61
 - en una red 61
 - en una tarjeta de memoria 62
 - en una unidad flash 62
 - fotos para editar 62
 - mediante el panel de control de la impresora 61
 - mejorar la calidad 66
 - PIN 66
 - sugerencias 61
- digitalización, trabajo
 - cancelar 66
- dirección IP, asignación 90
- dispositivos
 - red inalámbrica 85
- documentos
 - cargar en el cristal del escáner 31
 - digitalizar mediante el panel de control de la impresora 61
 - digitalizar para editar 63
 - imprimir 32

E

- el equipo se ralentiza cuando se realizan impresiones 107
- el indicador Wi-Fi está en verde
 - la impresora no imprime 118
- el indicador Wi-Fi sigue en naranja 119
- el indicador Wi-Fi sigue mostrando una conexión limitada 120
- emisión, avisos 130, 132, 133, 134
- energía
 - ahorrar 6
- envío de correos electrónicos
 - documentos digitalizados 64
- error al usar la tarjeta de memoria 109
- escáner, cristal 10
 - limpiar 94
- escáner, unidad 10
- Ethernet 87
- etiquetas 28
 - imprimir 36
- exterior de la impresora
 - limpiar 93

F

- fábrica, valores predeterminados
 - restablecer 17
 - restablecer servidor interno de impresión inalámbrica 112
- FCC, avisos 133
- felicitación, tarjetas 29
- fichas 29
- flash, unidad
 - digitalizar en 62
 - imprimir documentos desde 35
 - imprimir fotografías mediante la hoja de prueba 43
 - introducir 39
- fotográficas, tarjetas 29
- fotográfico o brillante, papel 29
- fotos
 - copiar fotos 56
 - digitalizar para editar 62
 - imprimir desde una cámara digital mediante DPOF 44
 - imprimir fotografías mediante la hoja de prueba 43
 - imprimir mediante el panel de control de la impresora 40
 - realizar copias sin bordes 56

- fotos desde un dispositivo de memoria
 - imprimir mediante el software de la impresora 41
- Francia
 - instrucciones especiales de configuración de la red inalámbrica 70
- FreeBox 70
- fuente de alimentación, puerto 10

G

- gran gramaje, papel mate 27

I

- idioma
 - cambiar 96
- impresión
 - a dos caras 47, 49
 - clasificar 33
 - desde un dispositivo compatible con Bluetooth 46
 - desde una cámara compatible con PictBridge 42
 - documentos 32
 - documentos de tarjetas de memoria o unidades flash 35
 - en ambas caras del papel 47, 49
 - etiquetas 36
 - fotos desde un dispositivo de memoria mediante el software de la impresora 41
 - fotos desde una cámara digital mediante DPOF 44
 - fotos mediante el panel de control de la impresora 40
 - fotos mediante la página de prueba 43
 - orden de las páginas inverso 33
 - página de configuración de red 68
 - papel de tamaño personalizado 37
 - sobres 36
 - sugerencias 32
 - última página en primer lugar 33
 - varias páginas en una hoja 34
- impresión a doble cara
 - ampliar tiempo de secado 47
 - copiar automáticamente 59
 - copiar de forma manual 59
- imprimir automáticamente 47
- imprimir manualmente 49
- impresión en modo de borrador 51
- impresión, cabezal 10
 - alinear 91
- impresión, material
 - etiquetas 28
 - tarjetas de felicitación 29
- impresión, modo
 - cambiar 51
- impresión, solución de problemas
 - baja calidad en los bordes de la página 105
 - el equipo se ralentiza cuando se realizan impresiones 107
 - no se pueden eliminar los documentos de la cola de impresión 101
 - rayas o líneas en la imagen impresa 106
 - velocidad de impresión lenta 106
- impresión, trabajo
 - cancelar 53
 - pausar 52
 - reanudar 52
- impresora
 - compartir 77
 - compartir en Windows 77
- impresora como predeterminada, configuración 50
- impresora, panel de control 10
 - utilizar 14
- impresora, software
 - desinstalar 24
- impresora, valores predeterminados 50
- inalámbrica 76, 87
 - la impresora no imprime 117
 - solución de problemas 118, 127
- inalámbrica, absorción de señal 85
- inalámbrica, compatibilidad de red 67
- inalámbrica, configuración
 - información necesaria para 68
- inalámbrica, red
 - agregar una impresora a una red ad hoc existente 75
 - configuraciones domésticas habituales 81
 - crear una red ad hoc con Macintosh 72

- crear una red ad hoc con Windows 72
- información de seguridad 80
- información necesaria para la configuración de la impresión inalámbrica 68
- intensidad de la señal 84
- interferencia 85
- seguridad 67
- solución de problemas 111
- solucionar problemas de comunicación 127
- SSID 80
- tipos de redes inalámbricas 84
- inalámbrica, señal
 - intensidad 84
- inalámbrica, servidor de impresión no instalado 125
- inalámbricos, solución de problemas
 - cambiar configuración inalámbrica tras la instalación (Mac) 72
 - cambiar configuración inalámbrica tras la instalación (Windows) 72
- el indicador Wi-Fi no está encendido 118
- el indicador Wi-Fi sigue en naranja 119
- el indicador Wi-Fi sigue mostrando una conexión limitada 120
- impresora y equipo en redes distintas 86
- la impresora funciona de modo intermitente en la red inalámbrica 127
- las fotos no se imprimen desde la tarjeta de memoria a través de una red inalámbrica 110
- inalámbricos, valores
 - cambiar tras instalación (Mac) 72
 - cambiar tras instalación (Windows) 72
- información
 - buscar 7
- información necesaria para la configuración de la impresora en una red inalámbrica 68
- infraestructura, red 84
- instalación
 - cable 83

- impresora de red 90
- instalación de software
- opcional 22
- interferencia
 - red inalámbrica 85
- interno, servidor de impresión
- inalámbrica
 - restablecer a los valores predeterminados de fábrica 112
- introducción de una tarjeta de memoria o una unidad flash 39
- inverso, orden de las páginas 33
- IP, dirección 89
 - configurar 71

L

- la digitalización no se ha realizado con éxito 108
- la digitalización tarda demasiado tiempo o bloquea el equipo 109
- la fotocopiadora o el escáner no responde 107
- la impresora imprime páginas en blanco 100
- la impresora no imprime inalámbrica 117
- la impresora no imprime de forma inalámbrica 118
- la impresora no responde 101
- la página no se imprime 99
- la unidad del escáner no se cierra 107
- la velocidad de impresión es lenta 106
- las fotos no se imprimen desde la tarjeta de memoria a través de una red inalámbrica 110
- limpieza de los inyectores del cabezal de impresión 93
- limpieza del exterior de la impresora 93
- LiveBox 70

M

- MAC, dirección 88
 - buscar 88
- MAC, filtrado de direcciones 88
- Macintosh, software de la impresora
 - utilizar 21

- mejorar de la calidad de digitalización 66
- memoria, tarjeta
 - digitalizar en 62
- imprimir documentos desde 35
- imprimir fotografías mediante la hoja de prueba 43
- introducir 39
- tipos compatibles 40
- mínimos, requisitos del sistema 19
- Modo eco
 - utilizar 17
- múltiples, claves WEP 90

N

- N9UF Box 70
- no se muestra el idioma correcto en la pantalla 96
- no se puede digitalizar en el equipo a través de una red 109
- no se puede imprimir desde una unidad flash 110
- no se puede imprimir mediante el USB 101
- no se puede introducir la tarjeta de memoria 109
- no se pueden eliminar los documentos de la cola de impresión 101
- no sucede nada al insertar la tarjeta de memoria 109
- normal, papel 27

P

- páginas por hoja, copias 58
- papel
 - ahorrar 6
 - fichas 29
 - papel banner 27
 - papel fotográfico o brillante 29
 - papel mate de gran gramaje 27
 - papel normal 27
 - postales 29
 - sobres 28
 - tarjetas fotográficas 29
 - transferencias térmicas 29
 - transparencias 29
- papel normal o especial, error de alimentación 104
- papel, bandeja 9
- papel, guías 10

- papel, protector de alimentación 10
- papel, valores predeterminados
 - almacenar 30
- parciales, digitalizaciones de documentos o fotos 108
- pausa
 - trabajo de impresión 52
- PDF
 - crear desde una digitalización 65
- PictBridge, cámara compatible
 - conectar 42
- PictBridge, puerto 9
- postales 29
- problemas de impresión, soluciones básicas 95
- problemas, solución
 - comprobar impresora que no responde 95
 - contactar con el departamento de asistencia técnica 95
 - red inalámbrica 111
 - Service Center 95
 - solucionar problemas básicos de la impresora 95
- protocolo 89
- prueba, página
 - utilizar 43
- publicaciones
 - buscar 7

R

- rayas o líneas en la imagen impresa 106
- reanudación
 - trabajo de impresión 52
- reciclaje 6
 - productos Dell 13
- red, conexión
 - buscar dirección IP de la impresora 89
 - buscar dirección IP del equipo 89
 - compartir la impresora con un equipo Macintosh 78
 - compartir la impresora con un equipo Windows 78
 - con USB 87
 - direcciones IP 89
- red, descripción general 80
- red, impresora
 - instalar 90

red, página de configuración
imprimir 68
red, seguridad 80
reducción de una imagen 56
Reino Unido
instrucciones especiales de
configuración de la red
inalámbrica 70
repetición de una imagen 58
restablecimiento
servidor interno de impresión
inalámbrica a los valores
predeterminados de fábrica 112
restablecimiento de valores
predeterminados 17
ruido, niveles de emisión 130

S

salida del papel, bandeja 10
seguridad
red inalámbrica 67
seguridad, clave 80
seguridad, información 5
red inalámbrica 80
selección de puerto
inalámbrico 125
Service Center 95
sin red inalámbrica 72
sobres 28
cargar 36
imprimir 36
software
Service Center 95
software no instalado 99
software opcional
buscar, instalar 22
software, actualizaciones
activar 23
comprobar 23
solución de problemas de atascos y
errores de alimentación del papel
atasco de papel en la bandeja de
papel 103
atasco de papel en la
impresora 102
atasco de papel en la unidad de
impresión a doble cara 103
papel normal o especial 104
solución de problemas de
configuración
error del cabezal de impresión 96

la impresora imprime páginas en
blanco 100
la impresora no responde 101
la página no se imprime 99
no se muestra el idioma correcto
en la pantalla 96
no se puede imprimir mediante el
USB 101
software no instalado 99
solución de problemas de copia
la unidad del escáner no se
cierra 107
solución de problemas de copia y
digitalización
baja calidad de la imagen
digitalizada 107
digitalizaciones parciales de
documentos o fotos 108
la digitalización no se ha realizado
con éxito 108
la digitalización tarda demasiado
tiempo o bloquea el equipo 109
la fotocopidora o el escáner no
responde 107
no se puede digitalizar en el
equipo a través de una red 109
solución de problemas de
impresión
baja calidad en los bordes de la
página 105
el equipo se ralentiza cuando se
realizan impresiones 107
no se pueden eliminar los
documentos de la cola de
impresión 101
rayas o líneas en la imagen
impresa 106
velocidad de impresión lenta 106
solución de problemas de tarjeta de
memoria
lista de comprobación 109
no se puede imprimir desde una
unidad flash 110
no sucede nada al insertar la tarjeta
de memoria 109
solución de problemas
inalámbricos
cambiar configuración
inalámbrica tras la instalación
(Mac) 72

cambiar configuración
inalámbrica tras la instalación
(Windows) 72
el indicador Wi-Fi no está
encendido 118
el indicador Wi-Fi sigue en
naranja 119
el indicador Wi-Fi sigue mostrando
una conexión limitada 120
las fotos no se imprimen desde la
tarjeta de memoria a través de
una red inalámbrica 110
solucionar problemas de
comunicación 127

SSID

ad hoc 72
buscar 86
red inalámbrica 80
ubicar 80
sugerencias para
copiar 55
digitalizar 61
imprimir 32
superior, cubierta 10
sustitución de cartuchos de
tinta 11

T

tamaño personalizado, papel
imprimir 37
tarjeta de memoria, ranuras 9
tarjeta de memoria, solución de
problemas
lista de comprobación 109
no se puede imprimir desde una
unidad flash 110
no sucede nada al insertar la tarjeta
de memoria 109
TCP/IP 89
técnica, asistencia 95
telecomunicaciones, avisos 132
temporales, valores
cambiar a configuración
predeterminada 15
térmicas, transferencias 29
tinta
ahorrar 6
tinta, cartuchos
realizar pedido 11
sustituir 11
tinta, niveles
comprobar 91

transparencias 29

U

ubicación

Clave WEP 79

Frase de contraseña WPA 79

SSID 80

USB 76, 87

cable 83

USB, conexión

con conexión de red 87

USB, puerto 10

uso

software de la impresora

Macintosh 21

uso compartido de impresora en

Windows 77

V

valores de tiempo de espera

desactivar 15

valores predeterminados

restablecer valores

predeterminados de fábrica 17

virtual, red privada 127

VPN

se ha perdido la conexión con la

impresora 127

W

web, sitio

buscar 7

WEP 67

ad hoc 72

WEP, clave

índice de clave 90

ubicar 79

Wi-Fi Protected Setup 76

utilizar 79

Wi-Fi Protected Setup, logotipo

identificar 79

Wi-Fi, indicador

descripción de colores 70

indicador luminoso apagado 118

Windows, software

Abbyy Sprint OCR 19

Adobe Photo Album Starter

Edition 19

barra de herramientas 19

Dell Ink Management System 19

Fast Pics 19

inicio de impresora 19

preferencias de impresión 19

Service Center 19

software de Fax Solutions 19

utilidad de configuración del

fax 19

utilidad de configuración

inalámbrica 19

WPA 67

WPA, frase de contraseña

ubicar 79

WPA2 67

WPS 76